

	<b>ใบงานที่ 12</b>	<b>6.งานประกอบแม่พิมพ์</b>	<b>เวลา 3.5 ชั่วโมง</b>
		<b>6.1 งานประกอบแม่พิมพ์ชุด DIE SET</b>	
<div style="display: flex; justify-content: space-around; align-items: flex-end;"> <div style="text-align: center;">  <p>ภาพ 3 มิติ งานประกอบแม่พิมพ์ชุดบน</p> </div> <div style="text-align: center;">  <p>ภาพตัด 2 มิติ งานประกอบแม่พิมพ์ชุดบน</p> </div> </div>			
<b>เครื่องมือและอุปกรณ์</b>		<b>ข้อควรระวังและคำแนะนำ</b>	
<ol style="list-style-type: none"> <li>1. ประแจแอลระบบเมตริก 1 ชุด</li> <li>2. ค้อนหัวอ่อน</li> <li>3. ผ้าสำหรับเช็ดทำความสะอาด</li> <li>4. ถุงมือ</li> </ol>		<ol style="list-style-type: none"> <li>1. ก่อนการประกอบควรตรวจสอบชิ้นส่วนแม่พิมพ์ด้วยสายตาว่ามีครีบกจากรอยกระแทกหรือครีบกจากรูต่างๆ หรือไม่ ถ้ามีให้หีนน้ำมันแท่งลรอยต่างๆ เพื่อให้สวมประกอบได้ตรงและตั้งฉาก</li> <li>2. ระวังเรื่องพิกัดงานสวมของชิ้นส่วนที่สวมกัน ว่าสามารถเลื่อนได้ด้วยมือหรือต้องใช้ค้อนตอกลงเบาๆ</li> <li>3. ก่อนการประกอบควรสวมถุงมือเพื่อป้องกันครีบบาดมือ</li> </ol>	

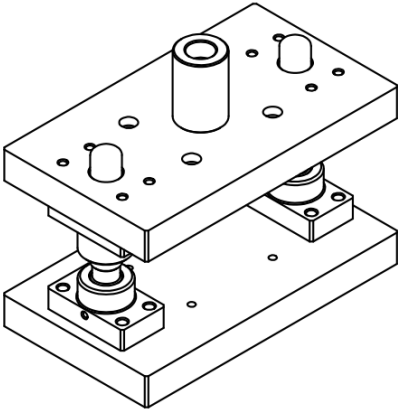

	แบบประเมิน	6. งานประกอบแม่พิมพ์	เวลา 1 ชั่วโมง
	ใบงานที่ 12	6.1 งานประกอบแม่พิมพ์ชุด DIE SET	

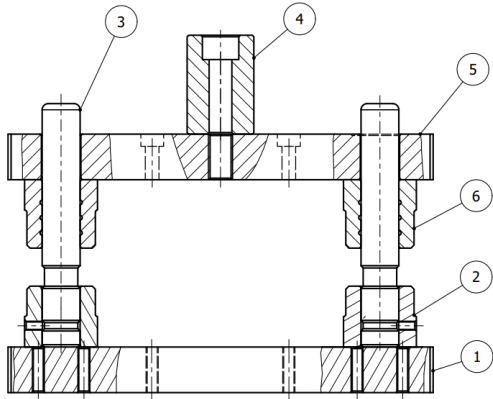

ภาพ 3 มิติ  
งานประกอบแม่พิมพ์ชุดบน

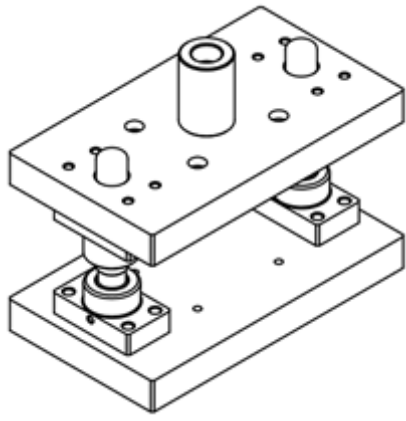
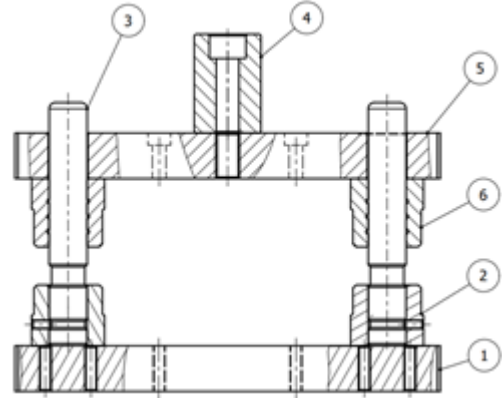

ภาพตัด 2 มิติ  
งานประกอบแม่พิมพ์ชุดบน

ชื่อ.....รหัส.....ชั้น/กลุ่ม.....

รายการประเมิน	รายการประเมินย่อย	คะแนนเต็ม	คะแนนที่ได้	หมายเหตุ
1. ขั้นตอนการประกอบประกอบแม่พิมพ์ชุด DIE SET	1.1 ปฏิบัติงานประกอบแม่พิมพ์ได้ถูกต้องตามวิธีการและขั้นตอน	5		สังเกต
	1.2 ความรอบคอบในการปฏิบัติงาน	5		สังเกต
	1.3 ความเพียรพยายามแลความสามารถในการแก้ไขปัญหา	5		สังเกต
	1.4 ความสำเร็จการประกอบ แม่พิมพ์ (ชุด DIE SET) ทั้งชุด	5		สังเกต
รวม		20		