

ใบประเมินการปฏิบัติงาน

รหัสวิชา

วิชา งานฝึกฝีมือ

สำนักงานคณะกรรมการการอาชีวศึกษา กระทรวงศึกษาธิการ
CHONBURI TECHNICAL COLLEGE



ครูผู้สอน

นายมานพ นียุทรานนท์

นายปราโมทย์ กรองกาญจน์กุล

นายพาณิชย์ ธงชนะ



แผนวิชาเทคนิคพื้นฐาน



วิทยาลัยเทคนิคชลบุรี

ใบประเมินการปฏิบัติงาน ฝึกฝีมือ รหัสวิชา 20100-1003

ชื่อชิ้นงาน ค้อนเดินสายไฟ

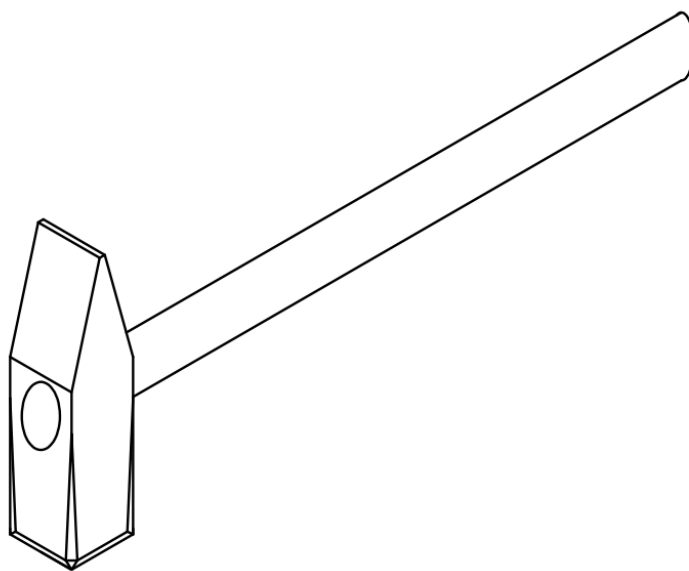

แผนกวิชาเทคนิคพื้นฐาน วิทยาลัยเทคนิคชลบุรี

สังกัดคณะกรรมการการอาชีวศึกษา

ชื่อผู้ปฏิบัติงาน.....รหัสประจำตัว.....

แผนกวิชา.....ระดับชั้น.....กลุ่มที่.....

ภาคเรียนที่.....ปีการศึกษา.....

ส่งงานวันที่.....เดือน.....พ.ศ.....

ผู้ตรวจรับ.....



ใบประเมินผลการปฏิบัติงาน 1

ชื่อวิชา งานฝึกฝีมือ

รหัสวิชา 20100-1003

ชื่อหน่วย งานเครื่องมือกล

เรื่อง ตัดชิ้นงานด้วยเครื่องเลื่อยยก

ชื่อ รหัสประจำตัว
 แผนกวิชา..... ระดับชั้น..... กลุ่ม.....

คำชี้แจง ผู้ประเมินทำการใส่เครื่องหมาย ประเมินในช่อง ตามเกณฑ์การประเมิน

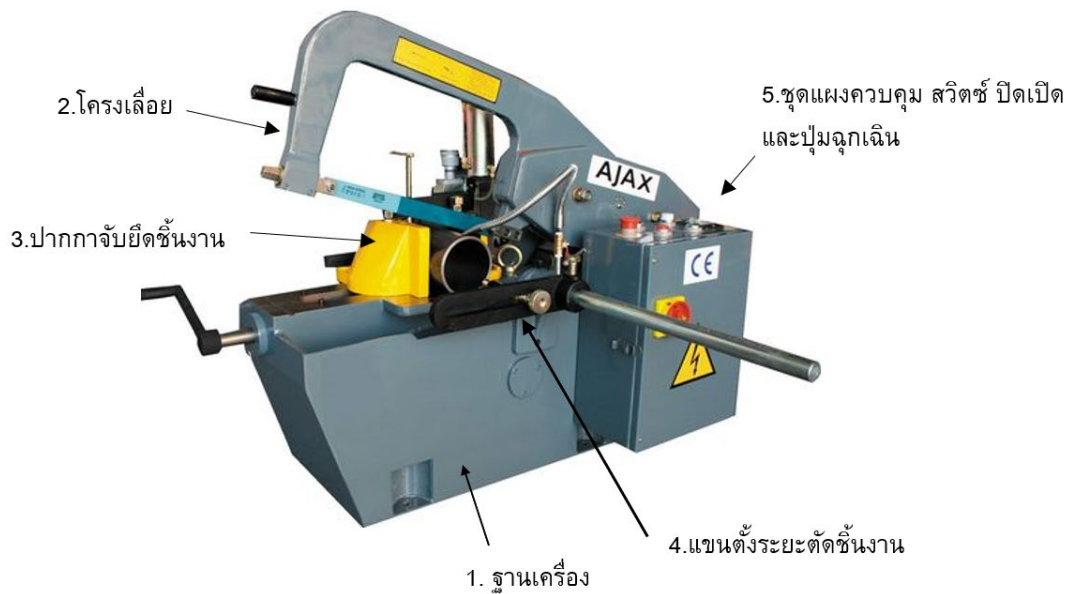

รูปที่ 1-2 ส่วนประกอบของเครื่องเลื่อยกลแบบชัก

ลำดับ	จุดตรวจ	หัวข้อประเมินทักษะการปฏิบัติงาน	คะแนน	ตัวคูณ	รวม
1.	ขนาดตามแบบที่กำหนด	102	<input type="checkbox"/> ผ่าน <input type="checkbox"/> ไม่ผ่าน		
2.	การใช้เครื่องมือถูกต้องและปลอดภัย		<input type="checkbox"/> ผ่าน <input type="checkbox"/> ไม่ผ่าน		



ใบประเมินผลการปฏิบัติงาน 2

ชื่อวิชา งานฝึกฝีมือ

รหัสวิชา 20100-1003

ชื่อหน่วย งานตะไบ

เรื่อง ตะไบผิวด้านที่ 1

ชื่อ รหัสประจำตัว
 แผนกวิชา..... ระดับชั้น..... กลุ่ม.....

คำชี้แจง ผู้ประเมินทำการใส่เครื่องหมาย ประเมินในช่อง ตามเกณฑ์การประเมิน

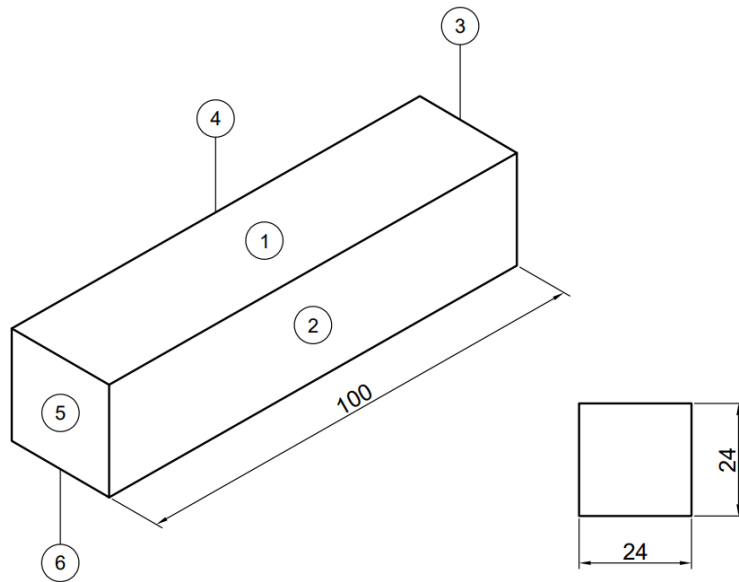

ลำดับ	จุดตรวจ	หัวข้อประเมินทักษะการปฏิบัติงาน	คะแนน	ตัวคูณ	รวม	
1.	ผิวด้านที่ 1	ผิวเรียบได้ระดับ	<input type="checkbox"/> ครบ 5 จุด	10	1	
			<input type="checkbox"/> ครบ 4 จุด	8		
			<input type="checkbox"/> ครบ 3 จุด	6		
			<input type="checkbox"/> น้อยกว่า 3 จุด	0		
2.	ความ ประณีต	ลบครีบกมชิ้นงาน	<input type="checkbox"/> ลบทุกจุด	ผู้ตรวจ		
		เรียบร้อย	<input type="checkbox"/> ลบบ้าง ไม่ลบบ้าง			
		<input type="checkbox"/> ไม่ได้ลบ				



ใบประเมินผลการปฏิบัติงาน 3

ชื่อวิชา งานฝึกฝีมือ

รหัสวิชา 20100-1003

ชื่อหน่วย งานตะไบ

เรื่อง ตะไบผิวด้านที่ 2

ชื่อ รหัสประจำตัว
 แผนกวิชา.....ระดับชั้น.....กลุ่ม.....

คำชี้แจง ผู้ประเมินทำการใส่เครื่องหมาย ประเมินในช่อง ตามเกณฑ์การประเมิน

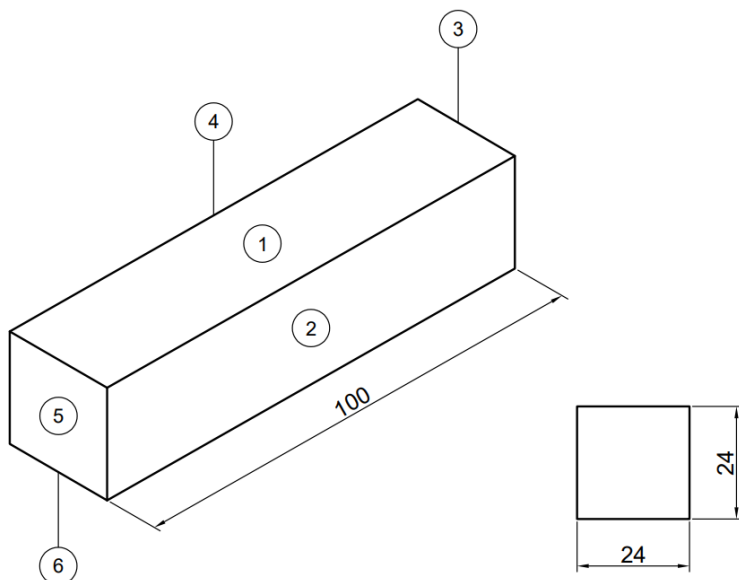

ลำดับ	จุดตรวจ	หัวข้อประเมินทักษะการปฏิบัติงาน	คะแนน	ตัวคูณ	รวม	
1.	ผิวด้านที่ 2	ผิวเรียบได้ระดับ	<input type="checkbox"/> ครบ 5 จุด	10	1	
			<input type="checkbox"/> ครบ 4 จุด	8		
			<input type="checkbox"/> ครบ 3 จุด	6		
			<input type="checkbox"/> น้อยกว่า 3 จุด	0		
2.	ความได้ฉาก	ด้านที่ 1 - ด้านที่ 2	<input type="checkbox"/> ครบ 3 จุด	10	1	
			<input type="checkbox"/> ครบ 2 จุด	5		
			<input type="checkbox"/> น้อยกว่า 2 จุด	0		
3.	ความ ประณีต	ลบครีบกมชิ้นงาน เรียบร้อย	<input type="checkbox"/> ลบทุกจุด ผู้ตรวจ		
			<input type="checkbox"/> ลบบ้าง ไม่ลบบ้าง			
			<input type="checkbox"/> ไม่ได้ลบ			



ใบประเมินผลการปฏิบัติงาน 4

ชื่อวิชา งานฝึกฝีมือ

รหัสวิชา 20100-1003

ชื่อหน่วย งานตะไบ

เรื่อง ตะไบผิวด้านที่ 3

ชื่อ รหัสประจำตัว
 แผนกวิชา..... ระดับชั้น..... กลุ่ม.....

คำชี้แจง ผู้ประเมินทำการใส่เครื่องหมาย ประเมินในช่อง ตามเกณฑ์การประเมิน

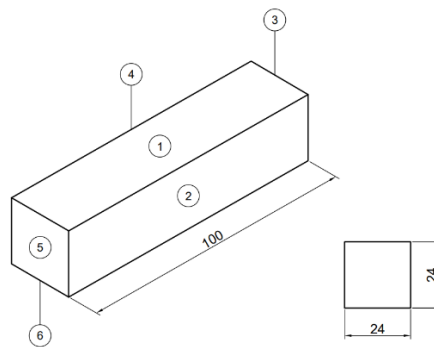

ลำดับ	จุดตรวจ	หัวข้อประเมินทักษะการปฏิบัติงาน	คะแนน	ตัวคูณ	รวม	
1.	ผิวด้านที่ 3	ผิวเรียบได้ระดับ	<input type="checkbox"/> ครบ 5 จุด	10	1	
			<input type="checkbox"/> ครบ 4 จุด	8		
			<input type="checkbox"/> ครบ 3 จุด	6		
			<input type="checkbox"/> น้อยกว่า 3 จุด	0		
2.	ความได้ฉาก	ด้านที่ 1 - ด้านที่ 3	<input type="checkbox"/> ครบ 3 จุด	10	1	
			<input type="checkbox"/> ครบ 2 จุด	5		
			<input type="checkbox"/> น้อยกว่า 2 จุด	0		
		ด้านที่ 2 - ด้านที่ 3	<input type="checkbox"/> ครบ 3 จุด	10	1	
			<input type="checkbox"/> ครบ 2 จุด	5		
			<input type="checkbox"/> น้อยกว่า 2 จุด	0		
3.	ความ ประณีต	ลบครีบกมชิ้นงาน เรียบร้อย	<input type="checkbox"/> ลบทุกจุด ผู้ตรวจ		
			<input type="checkbox"/> ลบบ้าง ไม่ลบบ้าง			
			<input type="checkbox"/> ไม่ได้ลบ			



ใบประเมินผลการปฏิบัติงาน 5

ชื่อวิชา งานฝึกฝีมือ

รหัสวิชา 20100-1003

ชื่อหน่วย งานตะไบ

เรื่อง ตะไบผิวด้านที่ 4

ชื่อ รหัสประจำตัว
 แผนกวิชา..... ระดับชั้น..... กลุ่ม.....

คำชี้แจง ผู้ประเมินทำการใส่เครื่องหมาย ประเมินในช่อง ตามเกณฑ์การประเมิน

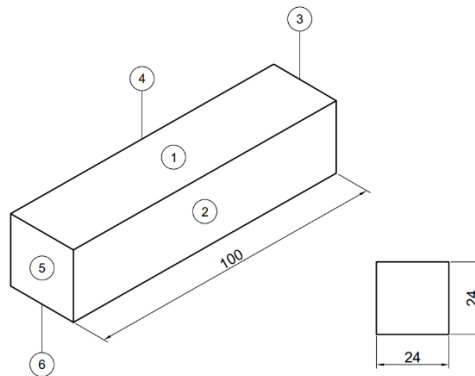

ลำดับ	จุดตรวจ	หัวข้อประเมินทักษะการปฏิบัติงาน	คะแนน	ตัวคูณ	รวม	
1.	ผิวด้านที่ 4	ผิวเรียบได้ระดับ	<input type="checkbox"/> ครบ 5 จุด	10	1	
			<input type="checkbox"/> ครบ 4 จุด	8		
			<input type="checkbox"/> ครบ 3 จุด	6		
			<input type="checkbox"/> น้อยกว่า 3 จุด	0		
2.	ความได้ฉาก	ด้านที่ 1 - ด้านที่ 4	<input type="checkbox"/> ครบ 3 จุด	10	1	
			<input type="checkbox"/> ครบ 2 จุด	5		
			<input type="checkbox"/> น้อยกว่า 2 จุด	0		
3.	ขนาดของ ชิ้นงาน	ด้านที่ 2 - ด้านที่ 4 24.00 มม.	<input type="checkbox"/> 23.90 - 24.10	10	2	
			<input type="checkbox"/> 23.80 - 24.20	7		
			<input type="checkbox"/> 23.70 - 24.30	5		
			<input type="checkbox"/> ขนาดไม่ได้	0		
4.	ความ ประณีต	ลบครีบกมชิ้นงาน เรียบร้อย	<input type="checkbox"/> ลบทุกจุด	ผู้ตรวจ		
			<input type="checkbox"/> ลบบ้าง ไม่ลบบ้าง			
			<input type="checkbox"/> ไม่ได้ลบ			



ใบประเมินผลการปฏิบัติงาน 6

ชื่อวิชา งานฝึกฝีมือ

รหัสวิชา 20100-1003

ชื่อหน่วย งานตะไบ

เรื่อง ตะไบผิวด้านที่ 5

ชื่อ รหัสประจำตัว
แผนกวิชา.....ระดับชั้น.....กลุ่ม.....

คำชี้แจง ผู้ประเมินทำการใส่เครื่องหมาย ประเมินในช่อง ตามเกณฑ์การประเมิน

ลำดับ	จุดตรวจ	หัวข้อประเมินทักษะการปฏิบัติงาน	คะแนน	ตัวคูณ	รวม	
1.	ผิวด้านที่ 5	ผิวเรียบได้ระดับ	<input type="checkbox"/> ครบ 5 จุด	10	1	
		<input type="checkbox"/> ครบ 4 จุด	8			
		<input type="checkbox"/> ครบ 3 จุด	6			
		<input type="checkbox"/> น้อยกว่า 3 จุด	0			
2.	ความได้ฉาก	ด้านที่ 1 - ด้านที่ 5	<input type="checkbox"/> ครบ 3 จุด	10	1	
			<input type="checkbox"/> ครบ 2 จุด	5		
			<input type="checkbox"/> น้อยกว่า 2 จุด	0		
		ด้านที่ 2 - ด้านที่ 5	<input type="checkbox"/> ครบ 3 จุด	10	1	
			<input type="checkbox"/> ครบ 2 จุด	5		
			<input type="checkbox"/> น้อยกว่า 2 จุด	0		
3.	ขนาดของ ชิ้นงาน	ด้านที่ 3 - ด้านที่ 5 100 มม.	<input type="checkbox"/> 99.90 - 100.10	10	2	
			<input type="checkbox"/> 99.80 - 100.20	7		
			<input type="checkbox"/> 99.70 - 100.30	5		
			<input type="checkbox"/> ขนาดไม่ได้	0		
4.	ความ ประณีต	ลบครีบกมชิ้นงาน เรียบร้อย	<input type="checkbox"/> ลบทุกจุด	ผู้ตรวจ		
			<input type="checkbox"/> ลบบ้าง ไม่ลบบ้าง			
			<input type="checkbox"/> ไม่ได้ลบ			



ใบประเมินผลการปฏิบัติงาน 7

ชื่อวิชา งานฝึกฝีมือ

รหัสวิชา 20100-1003

ชื่อหน่วย งานตะไบ

เรื่อง ตะไบผิวด้านที่ 6

ชื่อ รหัสประจำตัว
 แผนกวิชา.....ระดับชั้น.....กลุ่ม.....

คำชี้แจง ผู้ประเมินทำการใส่เครื่องหมาย ประเมินในช่อง ตามเกณฑ์การประเมิน

ลำดับ	จุดตรวจ	หัวข้อประเมินทักษะการปฏิบัติงาน	คะแนน	ตัวคูณ	รวม	
1.	ผิวด้านที่ 6	ผิวเรียบได้ระดับ	<input type="checkbox"/> ครบ 5 จุด	10	1	
			<input type="checkbox"/> ครบ 4 จุด	8		
			<input type="checkbox"/> ครบ 3 จุด	6		
			<input type="checkbox"/> น้อยกว่า 3 จุด	0		
2.	ความได้ฉาก	ด้านที่ 2 - ด้านที่ 6	<input type="checkbox"/> ครบ 3 จุด	10	1	
			<input type="checkbox"/> ครบ 2 จุด	5		
			<input type="checkbox"/> น้อยกว่า 2 จุด	0		
		ด้านที่ 4 - ด้านที่ 6	<input type="checkbox"/> ครบ 3 จุด	10	1	
			<input type="checkbox"/> ครบ 2 จุด	5		
			<input type="checkbox"/> น้อยกว่า 2 จุด	0		
3.	ขนาดของ ชิ้นงาน	ด้านที่ 1 - ด้านที่ 6 24.00 มม.	<input type="checkbox"/> 23.90 - 24.10	10	2	
			<input type="checkbox"/> 23.80 - 24.20	7		
			<input type="checkbox"/> 23.70 - 24.30	5		
			<input type="checkbox"/> ขนาดไม่ได้	0		
4.	ความ ประณีต	ลบครีบกมชิ้นงาน เรียบร้อย	<input type="checkbox"/> ลบทุกจุด	ผู้ตรวจ		
			<input type="checkbox"/> ลบบ้าง ไม่ลบบ้าง			
			<input type="checkbox"/> ไม่ได้ลบ			



ใบประเมินผลการปฏิบัติงานที่ 8

ชื่อวิชา งานฝึกฝีมือ

รหัสวิชา 20100-1003

ชื่อหน่วย งานร่างแบบ

เรื่อง ร่างแบบเจาะรู

ชื่อ รหัสประจำตัว
แผนกวิชา.....ระดับชั้น.....กลุ่ม.....

คำชี้แจง ผู้ประเมินทำการใส่เครื่องหมาย ประเมินในช่อง ตามเกณฑ์การประเมิน

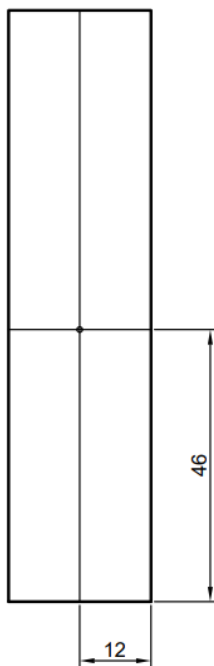

ลำดับ	จุดตรวจ	หัวข้อประเมินทักษะการปฏิบัติงาน	ผลการประเมิน	
1.	เส้นร่างแบบ	ระยะของเส้น	<input type="checkbox"/> ผ่าน <input type="checkbox"/> ไม่ผ่าน	
		ถูกต้องตามแบบ		<input type="checkbox"/> ดี
				<input type="checkbox"/> พอใช้
	ความคมชัดของเส้นร่างแบบ		<input type="checkbox"/> ไม่ได้	
			<input type="checkbox"/> ดี	
			<input type="checkbox"/> พอใช้	
		<input type="checkbox"/> ไม่ได้ ผู้ตรวจ	



ใบประเมินผลการปฏิบัติงานที่ 9

ชื่อวิชา งานฝึกฝีมือ

รหัสวิชา 20100-1003

ชื่อหน่วย งานลับดอกสว่าน

เรื่อง ลับดอกสว่านให้ได้มุม ตามที่กำหนด

ชื่อ รหัสประจำตัว

แผนกวิชา.....ระดับชั้น.....กลุ่ม.....

คำชี้แจง ผู้ประเมินทำการใส่เครื่องหมาย ประเมินในช่อง ตามเกณฑ์การประเมิน

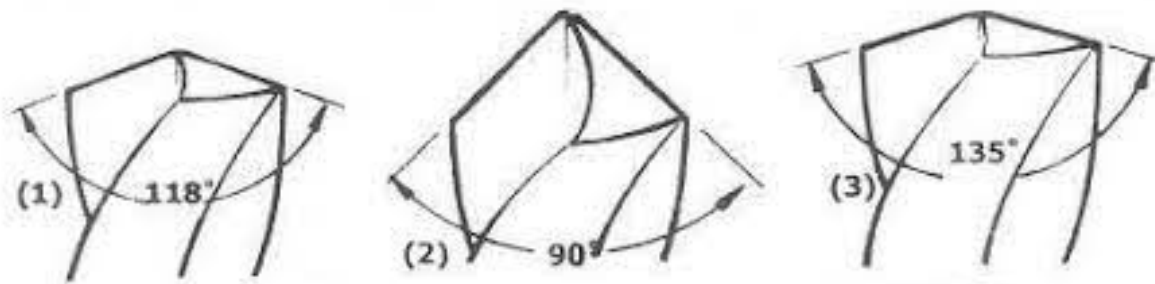

ลำดับ	จุดตรวจ	หัวข้อประเมินทักษะการปฏิบัติงาน	ผลการประเมิน
1.	ลับดอกสว่านให้ได้มุมตามที่กำหนด	มุม 118 องศา	<input type="checkbox"/> ผ่าน <input type="checkbox"/> ไม่ผ่าน
		<input type="checkbox"/> ดี	
		<input type="checkbox"/> พอใช้	
2.	ความประณีต	ลบครีบกมชิ้นงานเรียบร้อย	<input type="checkbox"/> ไม่ดี ผู้ตรวจ
		<input type="checkbox"/> ไม่ได้	



ใบประเมินผลการปฏิบัติงานที่ 10

ชื่อวิชา งานฝึกฝีมือ

รหัสวิชา 20100-1003

ชื่อหน่วย งานเจาะ

เรื่อง เจาะรู Ø8.5 มม.

ชื่อ รหัสประจำตัว
 แผนกวิชา.....ระดับชั้น.....กลุ่ม.....

คำชี้แจง ผู้ประเมินทำการใส่เครื่องหมาย ประเมินในช่อง ตามเกณฑ์การประเมิน

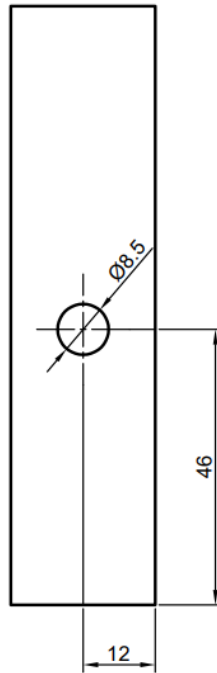

ลำดับ	จุดตรวจ	หัวข้อประเมินทักษะการปฏิบัติงาน	ผลการประเมิน
1.	รูเจาะขนาด 8.5 มม.	ความได้ศูนย์ ของรูเจาะ	<input type="checkbox"/> ผ่าน <input type="checkbox"/> ไม่ผ่าน
		<input type="checkbox"/> ดี	
		<input type="checkbox"/> พอใช้	
		<input type="checkbox"/> ไม่ได้	
2.	ความ ประณีต	ลบครีบกมชิ้นงาน เรียบร้อย ผู้ตรวจ
		<input type="checkbox"/> ลบทุกจุด	
		<input type="checkbox"/> ลบบ้าง ไม่ลบบ้าง	
		<input type="checkbox"/> ไม่ได้ลบ	



ใบประเมินผลการปฏิบัติงานที่ 11

ชื่อวิชา งานฝึกฝีมือ

รหัสวิชา 20100-1003

ชื่อหน่วย งานทำเกลียว

เรื่อง ตีแปเกลียว M10 x 1.5 มม.

ชื่อ รหัสประจำตัว
 แผนกวิชา..... ระดับชั้น..... กลุ่ม.....

คำชี้แจง ผู้ประเมินทำการใส่เครื่องหมาย ประเมินในช่อง ตามเกณฑ์การประเมิน

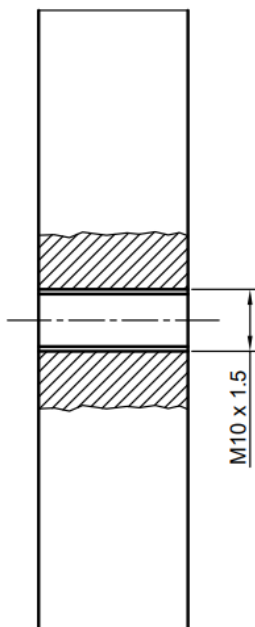

ลำดับ	จุดตรวจ	หัวข้อประเมินทักษะการปฏิบัติงาน	คะแนน	ตัวคูณ	รวม	
1.	ตีแปเกลียว M10 x 1.5 มม.	การหมุนเกลียว	<input type="checkbox"/> ดี	10	1	
			<input type="checkbox"/> พอใช้	5		
			<input type="checkbox"/> ไม่ได้	0		
		ความสมบูรณ์ของ เกลียว	<input type="checkbox"/> ดี	10	1	
			<input type="checkbox"/> พอใช้	5		
			<input type="checkbox"/> ไม่ได้	0		
2.	ความ ประณีต	ลบครีบกมชิ้นงาน เรียบร้อย	<input type="checkbox"/> ลบทุกจุด ผู้ตรวจ		
			<input type="checkbox"/> ลบบ้าง ไม่ลบบ้าง			
			<input type="checkbox"/> ไม่ได้ลบ			



ใบประเมินผลการปฏิบัติงานที่ 12

ชื่อวิชา งานฝึกฝีมือ

รหัสวิชา 20100-1003

ชื่อหน่วย งานร่างแบบ

เรื่อง ร่างแบบรูตัด้ามค้อน

ชื่อ รหัสประจำตัว
 แผนกวิชา.....ระดับชั้น.....กลุ่ม.....

คำชี้แจง ผู้ประเมินทำการใส่เครื่องหมาย ประเมินในช่อง ตามเกณฑ์การประเมิน

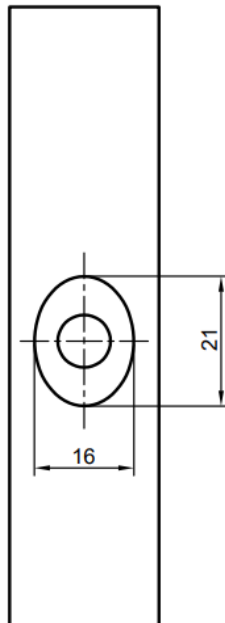

ลำดับ	จุดตรวจ	หัวข้อประเมินทักษะการปฏิบัติงาน	ผลการประเมิน	
1.	เส้นร่างแบบ	ระยะของเส้น ถูกต้องตามแบบ	<input type="checkbox"/> ดี	<input type="checkbox"/> ผ่าน <input type="checkbox"/> ไม่ผ่าน
			<input type="checkbox"/> พอใช้	
			<input type="checkbox"/> ไม่ได้	
		ความคมชัดของ เส้นร่างแบบ	<input type="checkbox"/> ดี ผู้ตรวจ
			<input type="checkbox"/> พอใช้	
			<input type="checkbox"/> ไม่ได้	



ใบประเมินผลการปฏิบัติงานที่ 13

ชื่อวิชา งานฝึกฝีมือ

รหัสวิชา 20100-1003

ชื่อหน่วย งานตะไบ

เรื่อง ตะไบแต่งรูตามค้อน

ชื่อ รหัสประจำตัว
 แผนกวิชา..... ระดับชั้น..... กลุ่ม.....

คำชี้แจง ผู้ประเมินทำการใส่เครื่องหมาย ประเมินในช่อง ตามเกณฑ์การประเมิน

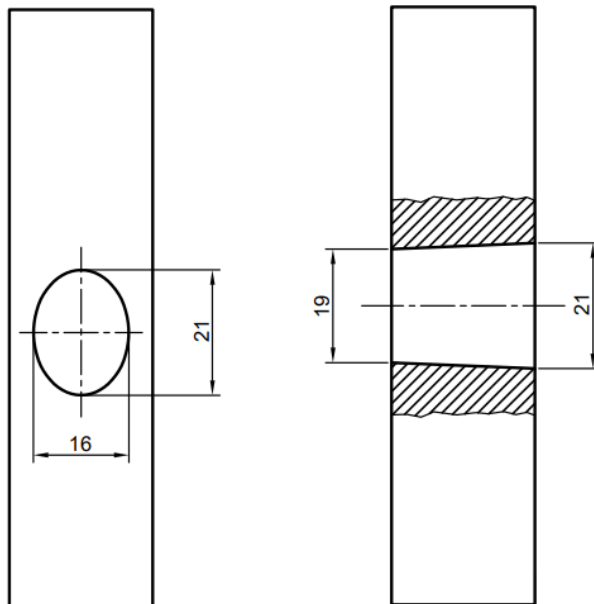

ลำดับ	จุดตรวจ	หัวข้อประเมินทักษะการปฏิบัติงาน	คะแนน	ตัวคูณ	รวม	
1.	รูตะไบ	ความได้ศูนย์	<input type="checkbox"/> ดี	10	2	
		ของรูตะไบ	<input type="checkbox"/> พอใช้	5		
			<input type="checkbox"/> ไม่ได้	0		
	ความเรียบของผิว	รูตะไบ	<input type="checkbox"/> ดี	10	1	
			<input type="checkbox"/> พอใช้	5		
			<input type="checkbox"/> ไม่ได้	0		
2.	ความ ประณีต	ลบครีบกมชิ้นงาน	<input type="checkbox"/> ลบทุกจุด ผู้ตรวจ		
		เรียบร้อย	<input type="checkbox"/> ลบบ้าง ไม่ลบบ้าง			
			<input type="checkbox"/> ไม่ได้ลบ			



ใบประเมินผลการปฏิบัติงานที่ 14

ชื่อวิชา งานฝึกฝีมือ

รหัสวิชา 20100-1003

ชื่อหน่วย งานร่างแบบ

เรื่อง ร่างแบบбакเฉียง

ชื่อ รหัสประจำตัว
 แผนกวิชา..... ระดับชั้น..... กลุ่ม.....

คำชี้แจง ผู้ประเมินทำการใส่เครื่องหมาย ประเมินในช่อง ตามเกณฑ์การประเมิน

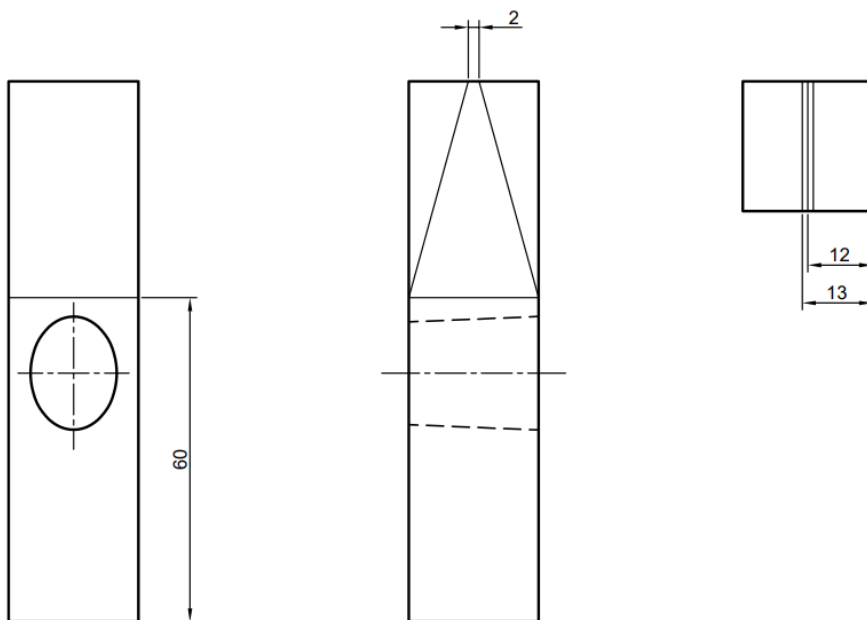

ลำดับ	จุดตรวจ	หัวข้อประเมินทักษะการปฏิบัติงาน	คะแนน	ตัวคูณ	รวม	
1.	เส้นร่างแบบ	ระยะของเส้น ถูกต้องตามแบบ	<input type="checkbox"/> ดี	10	1	
			<input type="checkbox"/> พอใช้	5		
			<input type="checkbox"/> ไม่ได้	0		
		ความคมชัดของ เส้นร่างแบบ	<input type="checkbox"/> ดี	10	1	
			<input type="checkbox"/> พอใช้	5		
			<input type="checkbox"/> ไม่ได้	0		
			<p>.....</p> <p>ผู้ตรวจ</p>			



ใบประเมินผลการปฏิบัติงานที่ 15

ชื่อวิชา งานฝึกฝีมือ

รหัสวิชา 20100-1003

ชื่อหน่วย งานตัด

เรื่อง เลื่อยบากเฉียงด้านที่ 1

ชื่อ รหัสประจำตัว

แผนกวิชา..... ระดับชั้น..... กลุ่ม.....

คำชี้แจง ผู้ประเมินทำการใส่เครื่องหมาย ✓ ประเมินในช่อง □ ตามเกณฑ์การประเมิน

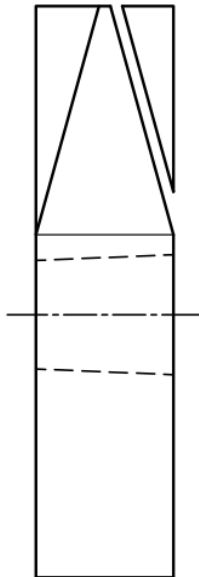

ลำดับ	จุดตรวจ	หัวข้อประเมินทักษะการปฏิบัติงาน	ผลการประเมิน
1.	เลื่อยบาก เฉียง	แนวเลื่อย <input type="checkbox"/> ดี <input type="checkbox"/> พอใช้ <input type="checkbox"/> ไม่ได้	<input type="checkbox"/> ผ่าน <input type="checkbox"/> ไม่ผ่าน
		 ผู้ตรวจ



ใบประเมินผลการปฏิบัติงานที่ 16

ชื่อวิชา งานฝึกฝีมือ

รหัสวิชา 20100-1003

ชื่อหน่วย งานตะไบ

เรื่อง ตะไบผิวบากเฉียงด้านที่ 1

ชื่อ รหัสประจำตัว
 แผนกวิชา.....ระดับชั้น.....กลุ่ม.....

คำชี้แจง ผู้ประเมินทำการใส่เครื่องหมาย ประเมินในช่อง ตามเกณฑ์การประเมิน

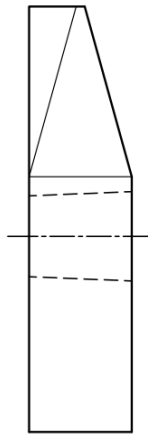

ลำดับ	จุดตรวจ	หัวข้อประเมินทักษะการปฏิบัติงาน	ผลการประเมิน
1.	ผิวบากเฉียง ด้านที่ 1	ผิวเรียบได้ระดับ	<input type="checkbox"/> ผ่าน <input type="checkbox"/> ไม่ผ่าน
		<input type="checkbox"/> ครบ 5 จุด	
		<input type="checkbox"/> ครบ 4 จุด	
		<input type="checkbox"/> ครบ 3 จุด	
2.	ความได้ฉาก	ด้านที่ 2 ผู้ตรวจ
		-	
		ผิวบากเฉียงด้านที่ 1	
		<input type="checkbox"/> ครบ 3 จุด	
		<input type="checkbox"/> ครบ 2 จุด	
		<input type="checkbox"/> น้อยกว่า 2 จุด	
		ด้านที่ 4	
		-	
ผิวบากเฉียงด้านที่ 1			
3.	ความ ประณีต	ลบครีบกมชิ้นงาน	<input type="checkbox"/> ลบทุกจุด <input type="checkbox"/> ลบบ้าง ไม่ลบบ้าง <input type="checkbox"/> ไม่ได้ลบ
		เรียบร้อย	



ใบประเมินผลการปฏิบัติงานที่ 17

ชื่อวิชา งานฝึกฝีมือ

รหัสวิชา 20100-1003

ชื่อหน่วย งานตัด

เรื่อง เลื่อยบากเฉียงด้านที่ 2

ชื่อ รหัสประจำตัว
แผนกวิชา.....ระดับชั้น.....กลุ่ม.....

คำชี้แจง ผู้ประเมินทำการใส่เครื่องหมาย ประเมินในช่อง ตามเกณฑ์การประเมิน

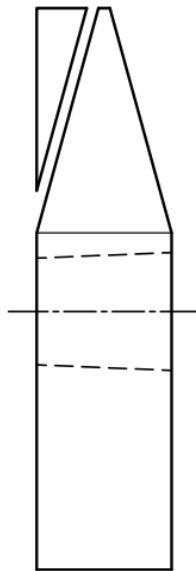

ลำดับ	จุดตรวจ	หัวข้อประเมินทักษะการปฏิบัติงาน	คะแนน	ตัวคูณ	รวม	
1.	เลื่อยบาก เฉียง	แนวเลื่อย	<input type="checkbox"/> ดีมาก	10	1	
			<input type="checkbox"/> ดี	7		
			<input type="checkbox"/> พอใช้	5		
			<input type="checkbox"/> ไม่ได้	0		
..... ผู้ตรวจ						



ใบประเมินผลการปฏิบัติงานที่ 18

ชื่อวิชา งานฝึกฝีมือ

รหัสวิชา 20100-1003

ชื่อหน่วย งานตะไบ

เรื่อง ตะไบผิวบากเฉียงด้านที่ 2

ชื่อ รหัสประจำตัว
 แผนกวิชา.....ระดับชั้น.....กลุ่ม.....

คำชี้แจง ผู้ประเมินทำการใส่เครื่องหมาย ประเมินในช่อง ตามเกณฑ์การประเมิน

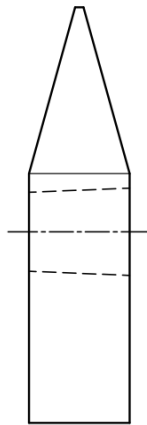

ลำดับ	จุดตรวจ	หัวข้อประเมินทักษะการปฏิบัติงาน	คะแนน	ตัวคูณ	รวม	
1.	ผิวบากเฉียง ด้านที่ 2	ผิวเรียบได้ระดับ	<input type="checkbox"/> ครบ 5 จุด	10	1	
			<input type="checkbox"/> ครบ 4 จุด	8		
			<input type="checkbox"/> ครบ 3 จุด	6		
			<input type="checkbox"/> น้อยกว่า 3 จุด	0		
2.	ความได้ฉาก	ด้านที่ 2	<input type="checkbox"/> ครบ 3 จุด	10	1	
		-	<input type="checkbox"/> ครบ 2 จุด	5		
		ผิวบากเฉียงด้านที่ 2	<input type="checkbox"/> น้อยกว่า 2 จุด	0		
	ด้านที่ 4	-	<input type="checkbox"/> ครบ 3 จุด	10	1	
		-	<input type="checkbox"/> ครบ 2 จุด	5		
		ผิวบากเฉียงด้านที่ 2	<input type="checkbox"/> น้อยกว่า 2 จุด	0		
3.	ความ ประณีต	ลบครีบกมชิ้นงาน	<input type="checkbox"/> ลบทุกจุด	ผู้ตรวจ	
		เรียบร้อย	<input type="checkbox"/> ลบบ้าง ไม่ลบบ้าง			
			<input type="checkbox"/> ไม่ได้ลบ			



ใบประเมินผลการปฏิบัติงานที่ 19

ชื่อวิชา งานฝึกฝีมือ

รหัสวิชา 20100-1003

ชื่อหน่วย งานร่างแบบ

เรื่อง ร่างแบบลบเหลี่ยมหัวค้อน

ชื่อ รหัสประจำตัว

แผนกวิชา..... ระดับชั้น..... กลุ่ม.....

คำชี้แจง ผู้ประเมินทำการใส่เครื่องหมาย ประเมินในช่อง ตามเกณฑ์การประเมิน

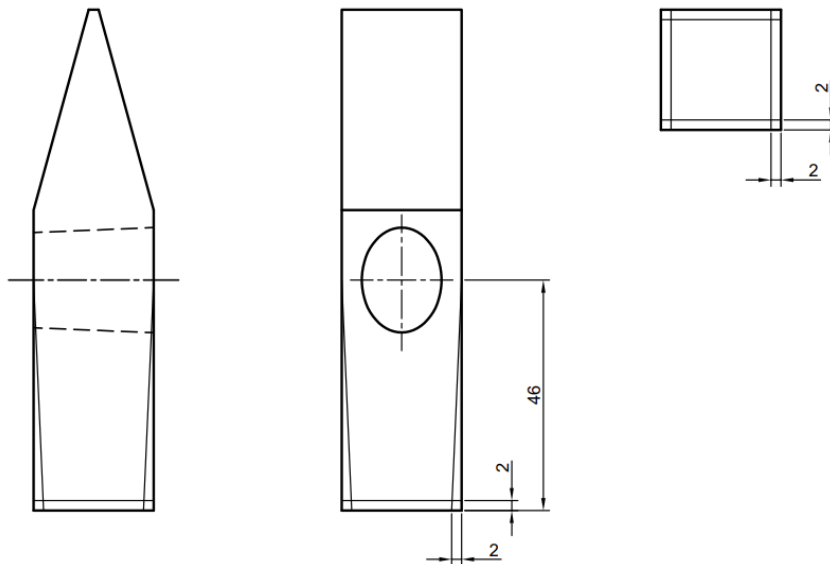

ลำดับ	จุดตรวจ	หัวข้อประเมินทักษะการปฏิบัติงาน	ผลการประเมิน		
1.	เส้นร่างแบบ	ระยะของเส้น ถูกต้องตามแบบ	<input type="checkbox"/> ดี	<input type="checkbox"/> ผ่าน <input type="checkbox"/> ไม่ผ่าน	
			<input type="checkbox"/> พอใช้		
			<input type="checkbox"/> ไม่ได้		
		ความคมชัดของ เส้นร่างแบบ	<input type="checkbox"/> ดี	 ผู้ตรวจ
			<input type="checkbox"/> พอใช้		
			<input type="checkbox"/> ไม่ได้		



ใบประเมินผลการปฏิบัติงานที่ 20

ชื่อวิชา งานฝึกฝีมือ

รหัสวิชา 20100-1003

ชื่อหน่วย งานตะไบ

เรื่อง ตะไบลบเหลี่ยมหัวค้อน

ชื่อ รหัสประจำตัว
 แผนกวิชา..... ระดับชั้น..... กลุ่ม.....

คำชี้แจง ผู้ประเมินทำการใส่เครื่องหมาย ประเมินในช่อง ตามเกณฑ์การประเมิน

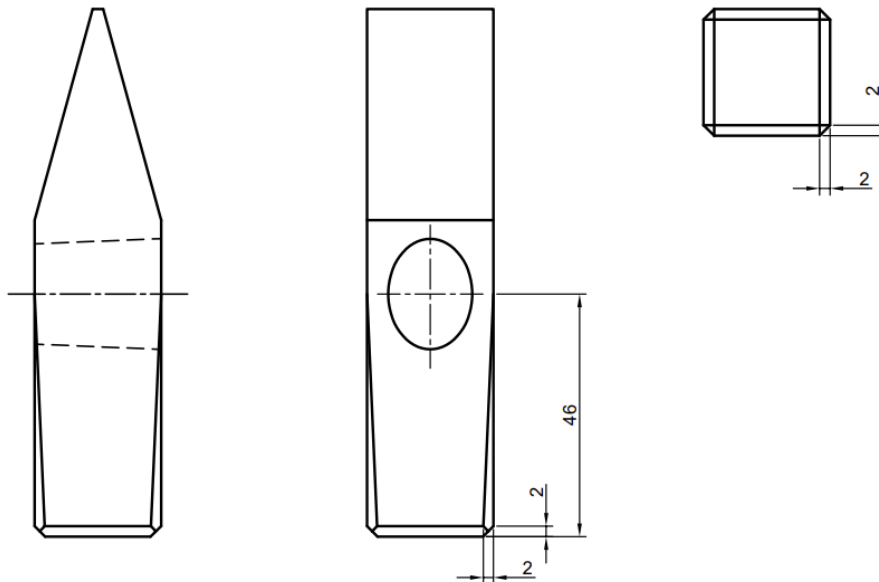

ลำดับ	จุดตรวจ	หัวข้อประเมินทักษะการปฏิบัติงาน	คะแนน	ตัวคูณ	รวม	
1.	ผิวตะไบลบเหลี่ยม	ผิวได้ขนาด	<input type="checkbox"/> ดีมาก	10	1	
		ตามแบบงาน	<input type="checkbox"/> ดี	7		
			<input type="checkbox"/> พอใช้	5		
			<input type="checkbox"/> ไม่ได้	0		
2.	ความประณีต	ลบครีบกมชิ้นงาน	<input type="checkbox"/> ลบทุกจุด	ผู้ตรวจ		
		เรียบร้อย	<input type="checkbox"/> ลบบ้าง ไม่ลบบ้าง		
			<input type="checkbox"/> ไม่ได้ลบ			



ใบประเมินผลการปฏิบัติงานที่ 21

ชื่อวิชา งานฝึกฝีมือ

รหัสวิชา 20100-1003

ชื่อหน่วย งานตะใบ

เรื่อง ตะใบขัดผิวละเอียด

ชื่อ รหัสประจำตัว
แผนกวิชา.....ระดับชั้น.....กลุ่ม.....

คำชี้แจง ผู้ประเมินทำการใส่เครื่องหมาย ประเมินในช่อง ตามเกณฑ์การประเมิน



ลำดับ	จุดตรวจ	หัวข้อประเมินทักษะการปฏิบัติงาน	ผลการประเมิน
1.	ผิวชิ้นงาน	ความสวยงามของ	<input type="checkbox"/> ผ่าน <input type="checkbox"/> ไม่ผ่าน
		ผิวชิ้นงาน	
2.	ความ ประณีต	ลบครีบกมชิ้นงาน ผู้ตรวจ
		เรียบร้อย	



ใบประเมินผลการปฏิบัติงานที่ 22

ชื่อวิชา งานฝึกฝีมือ

รหัสวิชา 20100-1003

ชื่อหน่วย งานปรับประกอบ

เรื่อง การชุบแข็งชิ้นงาน

ชื่อ รหัสประจำตัว

แผนกวิชา.....ระดับชั้น.....กลุ่ม.....

คำชี้แจง ผู้ประเมินทำการใส่เครื่องหมาย ประเมินในช่อง ตามเกณฑ์การประเมิน



ลำดับ	จุดตรวจ	หัวข้อประเมินทักษะการปฏิบัติงาน	ผลการประเมิน
1.	การชุบแข็ง	รอยแตกร้าวจาก	<input type="checkbox"/> ผ่าน <input type="checkbox"/> ไม่ผ่าน
		การชุบแข็ง	
		 ผู้ตรวจ



ใบประเมินผลการปฏิบัติงานที่ 23

ชื่อวิชา งานฝึกฝีมือ

รหัสวิชา 20100-1003

ชื่อหน่วย ปรับประกอบ

เรื่อง การปรับประกอบชิ้นงาน

ชื่อ รหัสประจำตัว
แผนกวิชา..... ระดับชั้น..... กลุ่ม.....

คำชี้แจง ผู้ประเมินทำการใส่เครื่องหมาย ประเมินในช่อง ตามเกณฑ์การประเมิน

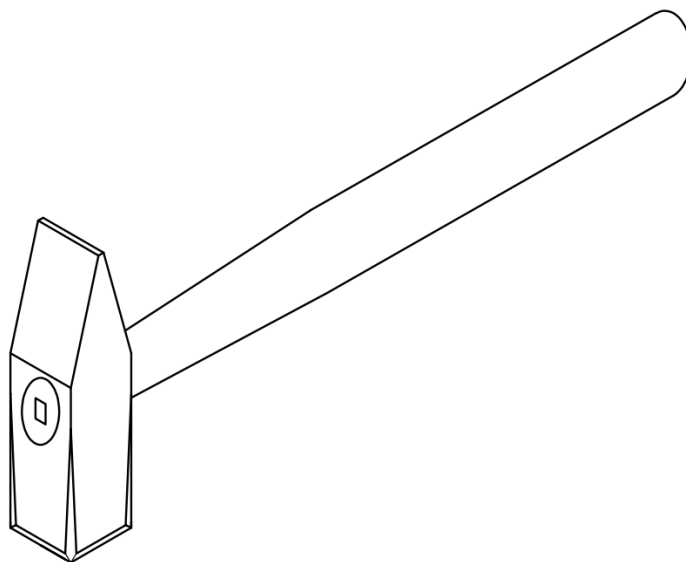

ลำดับ	จุดตรวจ	หัวข้อประเมินทักษะการปฏิบัติงาน	คะแนน	ตัวคูณ	รวม	
1.	งานปรับประกอบ	ประกอบได้ถูกต้องตามแบบ	<input type="checkbox"/> ดีมาก	10	1	
			<input type="checkbox"/> ดี	7		
			<input type="checkbox"/> พอใช้	5		
			<input type="checkbox"/> ไม่ได้	0		
	ความสวยงามเรียบร้อย		<input type="checkbox"/> ดีมาก	10	1	
			<input type="checkbox"/> ดี	7		
			<input type="checkbox"/> พอใช้	5		
			<input type="checkbox"/> ไม่ได้	0		
..... ผู้ตรวจ						

