

ใบงานที่ 7

เซ็นเซอร์และการใช้งาน

จุดประสงค์การเรียนรู้

1. ศึกษาการแสดงผลอุณหภูมิและความชื้นออกทางโมดูลจอ LCD
2. ศึกษาการเปิด/ปิดหลอดไฟ LED ด้วยเซ็นเซอร์ LDR
3. ศึกษาการวัดระยะทางและแจ้งเตือนด้วย Ultrasonic Sensor

เครื่องมือและอุปกรณ์การทดลอง

1. เครื่องไมโครคอมพิวเตอร์
2. บอร์ดไมโครคอนโทรลเลอร์ ESP32
3. โปรแกรมการทดลอง
4. อุปกรณ์อิเล็กทรอนิกส์สำหรับทดลอง

การทดลองที่ 1 การแสดงผลอุณหภูมิและความชื้นออกทางโมดูลจอ LCD

อุปกรณ์ในการทดลอง

1. บอร์ด NodeMCU ESP32
2. โมดูล DHT11 หรือ DHT22
3. โมดูล LCD 16x2
4. แผงต่อวงจร
5. สายไฟต่อวงจร

ประกอบวงจรตามรูป

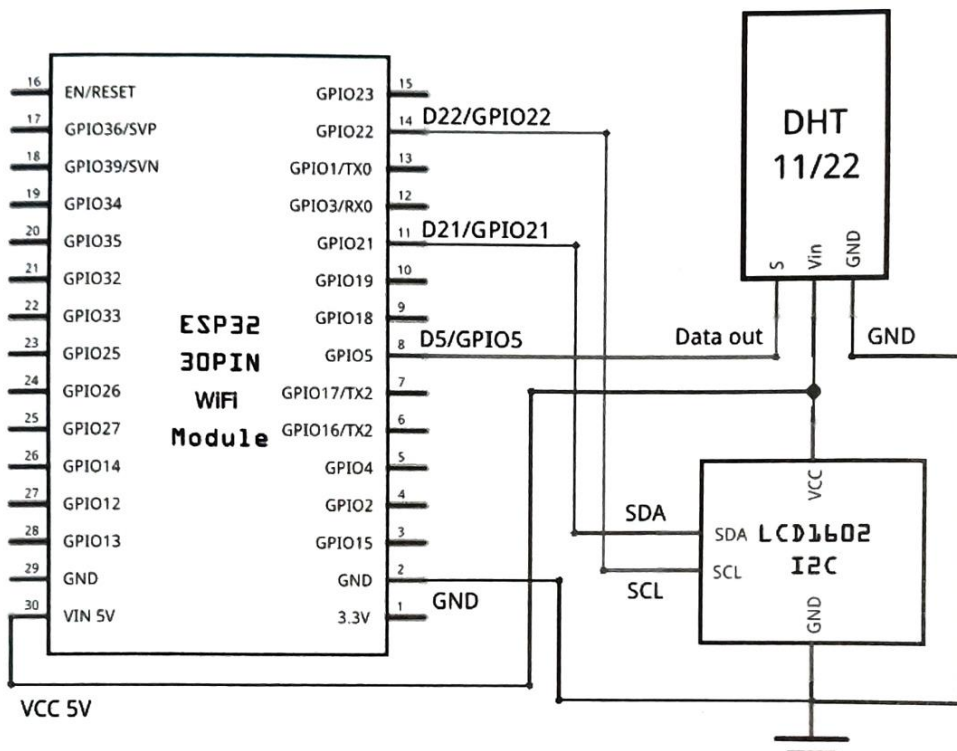

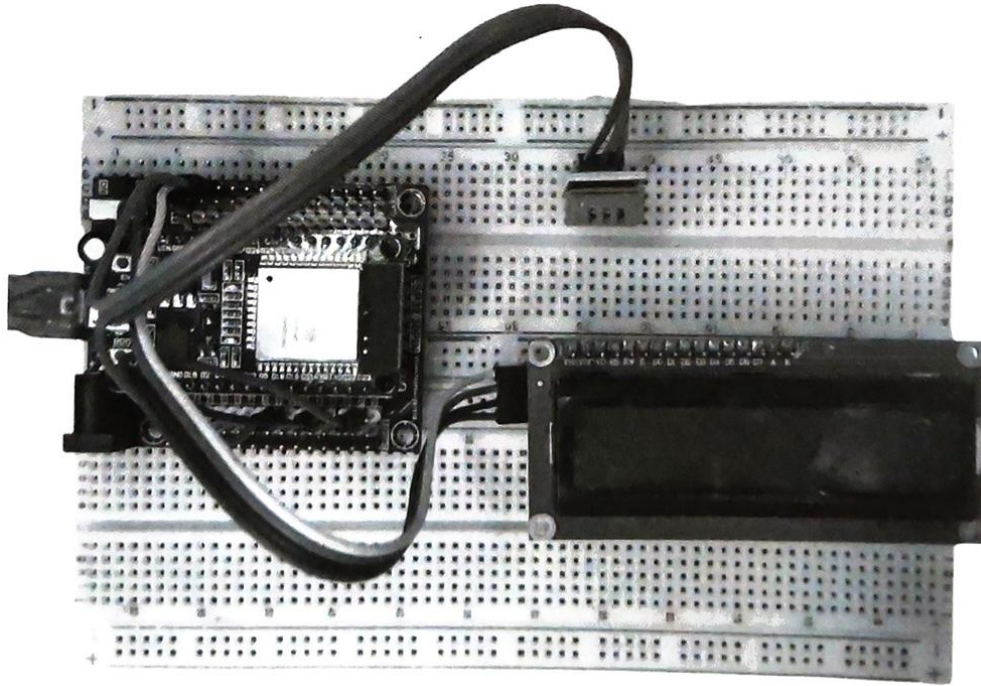

การติดตั้งไลบรารี LiquidCrystal_I2C ของโมดูลจอ LCD

1. ไปที่เว็บไซต์ https://github.com/lucasmaziero/LiquidCrystal_I2C จากนั้นไฟล์ที่ดาวน์โหลดมาจะเป็นไฟล์ zip เช่น LiquidCrystal_I2C-master.zip เป็นต้น

2. ติดตั้งไลบรารี (Library) ให้กับ Arduino IDE โดยใช้ตัว Manager ของ Arduino IDE ด้วยการคลิกที่เมนู Sketch > Include Library » Add .ZIP Library... หรือจะใช้วิธีแบบ Manual โดยแตกซิป แล้วเปลี่ยนชื่อโฟลเดอร์เป็น LiquidCrystal_I2C จากนั้นค่อยก๊อปปี้โฟลเดอร์นี้ไปวางไว้ที่ Documents\Arduino\libraries ก็ได้

3. สุดท้ายหลังจากติดตั้งไลบรารี (Library) เสร็จ ก็ให้เข้าไปตรวจสอบที่ Arduino IDE ว่ามีชื่อไลบรารีที่เราเพิ่งจะติดตั้งถูกเพิ่มเข้าไปรายชื่อไลบรารีทั้งหมดแล้วหรือยัง โดยคลิกไปที่เมนู Sketch - Include Library หรือจะคลิกดูที่เมนู File > Examples ก็ได้ ซึ่งในกรณีนี้จะต้อง ปรากฏชื่อไลบรารีว่า LiquidCrystal_I2C ถ้าพบแล้วแสดงว่าการติดตั้งเสร็จเรียบร้อย พร้อมใช้งานแล้ว

หลังจากลงมือเชื่อมต่อสายสัญญาณเรียบร้อยแล้ว ก่อนที่จะลงมือเขียนโค้ดและอัปโหลดโปรแกรม เราจะต้องมาติดตั้งไลบรารี (Library) ที่จำเป็น ซึ่งในที่นี้ก็คือไลบรารี DHT.h ให้กับ Arduino IDE เสียก่อนโดย

1. ที่ Arduino IDE คลิกเมนู Tools » Manage Libraries... หรือกดคีย์ Ctrl + Shift + I
2. ในช่อง Search พิมพ์คำว่า dht แล้วกดคีย์ Enter
3. ที่ไลบรารี DHT sensor library by Adafruit ดังรูป คลิกปุ่ม Install เพื่อติดตั้ง

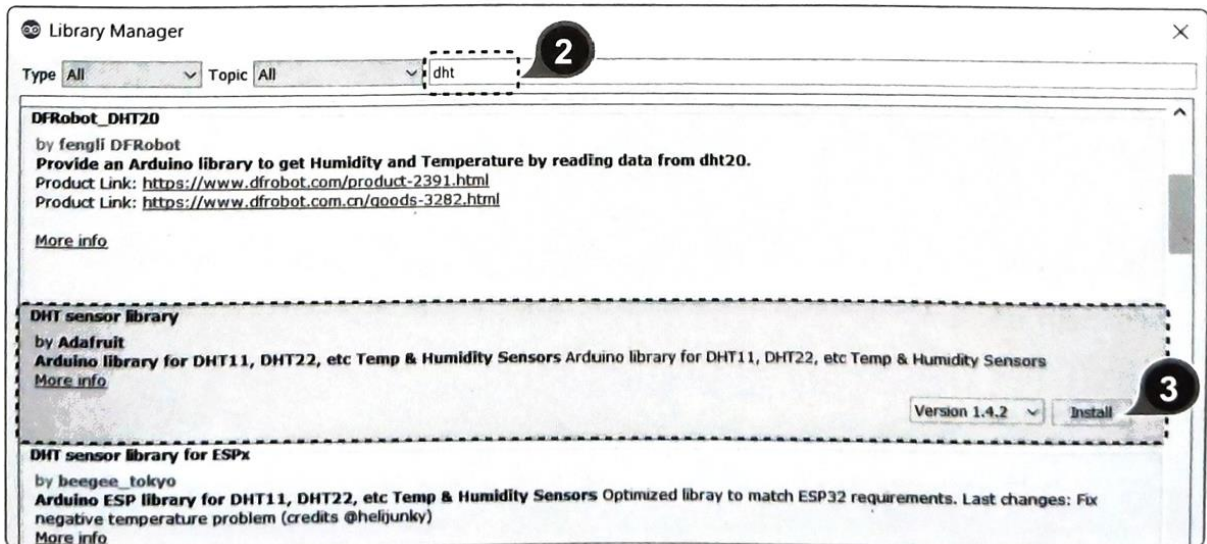

4. จะปรากฏหน้าต่างแจ้งว่าไลบรารีนี้ จำเป็นต้องใช้งานไลบรารี Adafruit Unified Sensor ร่วมด้วย ซึ่งยังไม่ได้ถูกติดตั้ง ในที่นี้ให้เราเลือกที่จะ ติดตั้งทั้งหมด คลิกปุ่ม Install all

```
#include <Wire.h> //เรียกใช้ไลบรารี Wire.h
#include <LiquidCrystal_I2C.h> //เรียกใช้ไลบรารี LiquidCrystal_I2C.h
#include <DHT.h> //เรียกใช้ไลบรารี DHT.h

#define DHTPIN 5 //กำหนดให้ขา GPIO5/D5 เป็นขาอินพุตที่รับข้อมูลมา จากขา Data Out
//ของโมดูล DHT11 มาเก็บไว้ในตัวแปร DHTPIN

#define DHTTYPE DHT11 //กำหนดให้ตัวแปร DHTTYPE ใช้เก็บชนิดของตัวเซ็นเซอร์

LiquidCrystal_I2C lcd(0x27, 16, 2); //สร้างออบเจกต์จากคลาส LiquidCrystal_I2C แล้วนำไป
//เก็บไว้ในตัวแปร lcd โดยจะต้องผ่านค่าแอดเดรส 0x27 และขนาด
//ของหน้าจอ LCD (แสดงผล 2 แถว แถวละ 16 ตัวอักษร)

DHT dht(DHTPIN, DHTTYPE); //สร้างออบเจกต์จากคลาส DHT แล้วนำไปเก็บไว้ในตัวแปร dht
//โดยใช้ค่าที่เก็บไว้ในตัวแปร DHTPIN และ DHTTYPE

void setup() {
  dht.begin(); //เริ่มต้นใช้งานเซ็นเซอร์ DHT
  lcd.begin(); //เริ่มต้นการสื่อสารกับโมดูลจอ LCD
  lcd.backlight();
  lcd.print("DHT11 Test!"); //แสดงข้อความใน " " ออกทางหน้าจอ LCD
}

void loop() {
  delay(2000); //หน่วงรอเป็นเวลา 2 วินาที
  float t = dht.readTemperature(); //ตัวแปร t ชนิด float ใช้เก็บค่าอุณหภูมิที่อ่านได้จาก
  //ตัวเซ็นเซอร์
  float h = dht.readHumidity(); //ตัวแปร h ชนิด float ใช้เก็บค่าความชื้นที่อ่านได้จากตัวเซ็นเซอร์
```

```

if (isnan(t) || isnan(h)) { //ถ้าไม่สามารถอ่านค่าอุณหภูมิและความชื้นที่เก็บไว้ในตัวแปร
    lcd.clear(); //เคลียร์หน้าจอ
    lcd.print("DHT Failed!"); //แสดงข้อความใน " " ออกทางหน้าจอ LCD
} else { //แต่ถ้าไม่
    lcd.setCursor(0, 0); //เลื่อนเคอร์เซอร์ไปที่ตำแหน่งคอลัมน์ 0 แถว 0
    lcd.print("Temp : "); //แสดงข้อความใน " " ออกทางหน้าจอ LCD
    lcd.setCursor(7, 0); //เลื่อนเคอร์เซอร์ไปที่ตำแหน่งคอลัมน์ 7 แถว 0
    lcd.print(t); //แสดงค่าตัวเลขของอุณหภูมิที่เก็บไว้ในตัวแปร t
    lcd.setCursor(13, 0); //เลื่อนเคอร์เซอร์ไปที่ตำแหน่งคอลัมน์ 13 แถว 0
    lcd.print((char)223); //แสดงสัญลักษณ์องศา (°)
    lcd.setCursor(14, 0); //เลื่อนเคอร์เซอร์ไปที่ตำแหน่งคอลัมน์ 14 แถว 0
    lcd.print("C"); //แสดงข้อความใน " " ออกทางหน้าจอ LCD
    lcd.setCursor(0, 1); //เลื่อนเคอร์เซอร์ไปที่ตำแหน่งคอลัมน์ 0 แถว 1
    lcd.print("Humid : "); //แสดงข้อความใน " " ออกทางหน้าจอ LCD
    lcd.setCursor(8, 1); //เลื่อนเคอร์เซอร์ไปที่ตำแหน่งคอลัมน์ 8 แถว 1
    lcd.print(h); //แสดงค่าตัวเลขของความชื้นที่เก็บไว้ในตัวแปร h
    lcd.setCursor(14, 1); //เลื่อนเคอร์เซอร์ไปที่ตำแหน่งคอลัมน์ 14 แถว 1
    lcd.print("%"); //แสดงข้อความใน " " ออกทางหน้าจอ LCD
}
delay(1000);
}

```

บันทึกผลการทดลอง

.....

.....

.....

.....

การทดลองที่ 2 การเปิด/ปิดหลอดไฟ LED ด้วยเซ็นเซอร์ LDR

อุปกรณ์ในการทดลอง

- 1.บอร์ด NodeMCU ESP32
- 2.โมดูล LDR
- 3.หลอดไฟ LED
- 4.ตัวต้านทาน
- 5.แผงต่อวงจร
- 6.สายไฟต่อวงจร

ประกอบวงจรตามรูป

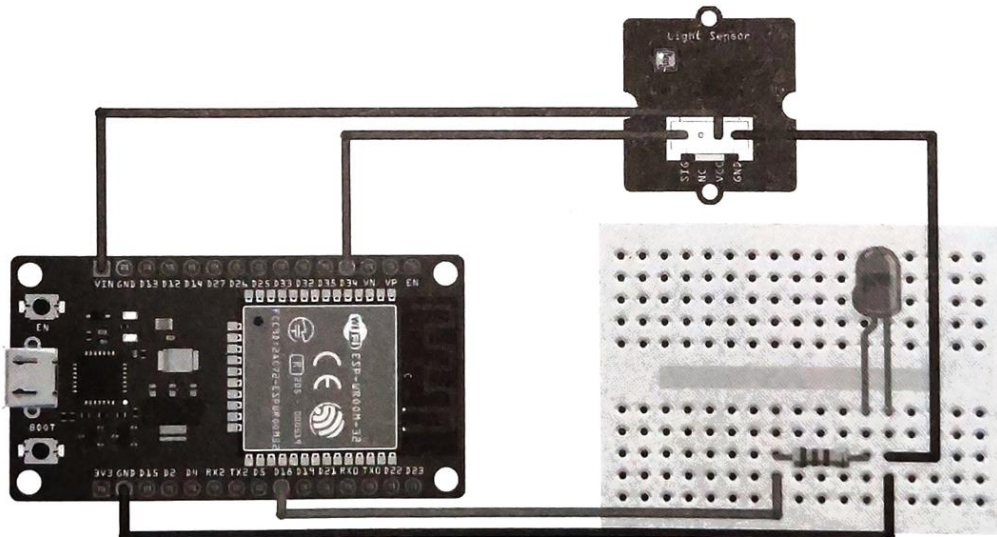
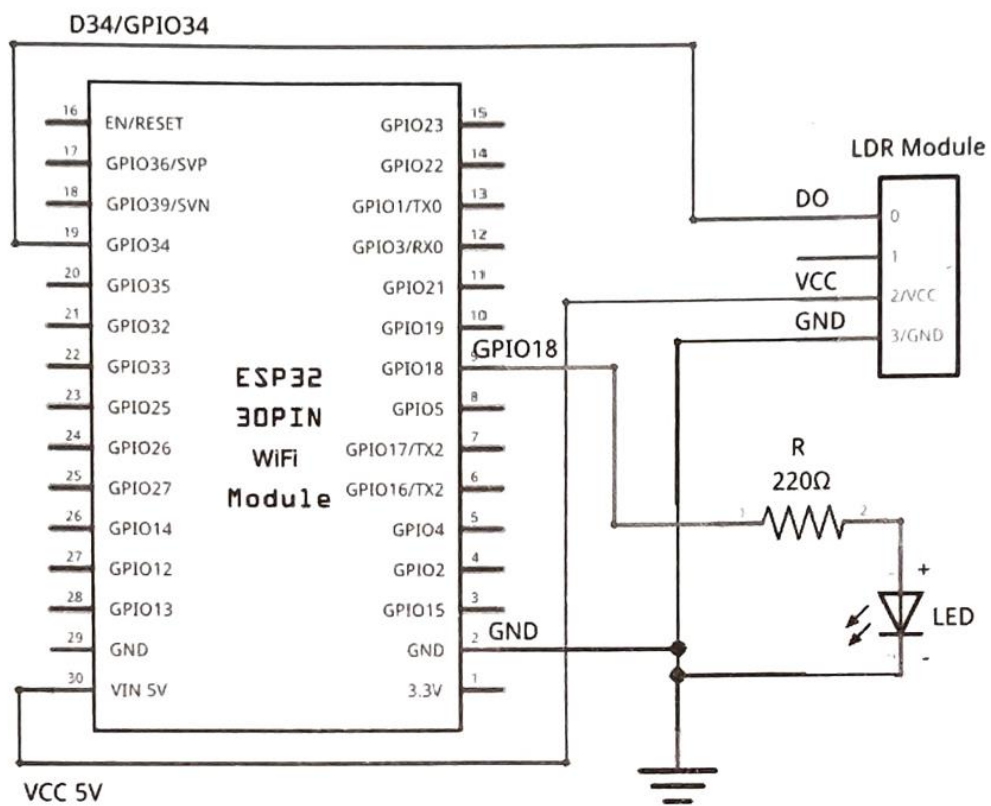

ลงมือต่อวงจรตามรูป ให้เชื่อมต่อขา DO ของโมดูลเซ็นเซอร์ LDR เข้ากับขา D34/GPIO34/ADC1_6 ของบอร์ด ESP32 ส่วนขา Vcc ให้เชื่อมต่อกับขา VIN ของบอร์ดเพื่อจ่ายไฟเลี้ยงขนาด 5V และเชื่อมต่อ GND เข้าที่ขา GND ของบอร์ด ต่อมาที่ขา Anode (+) หรือขาบวกของหลอดไฟ LED ให้นำตัวต้านทาน 220Ω มาต่อไว้ เพื่อป้องกันไม่ให้หลอดไฟ LED เสียหาย และเชื่อมต่อไปยังขาดีจิตอลใดๆ ของบอร์ด (ในที่นี้ใช้ขา D18/GPIO18) เพื่อรับค่าดิจิตอลเอาต์พุตมาแสดงผลที่หลอดไฟ LED ส่วนขา Cathode (-) หรือขาลบของหลอดไฟ LED ให้ เชื่อมต่อเข้ากับขา GND ของบอร์ด

```
const int ledPin = 18;           //ประกาศตัวแปรขาที่ต่อกับหลอดไฟ LED
const int ldrPin = 34;          //ประกาศตัวแปรขาอินพุต Digital

void setup() {

  Serial.begin(115200);
  pinMode(ledPin, OUTPUT);      //กำหนดให้ตัวแปรหรือขา D18/GPIO18 เป็น Output
  pinMode(ldrPin, INPUT);      //กำหนดให้ตัวแปรหรือขา D34/GPIO34 เป็น Input
}

void loop() {
  int ldrStatus = digitalRead(ldrPin); //อ่านค่าอินพุต Digital จาก ldrPin ไปเก็บไว้ที่ตัวแปร
  if (ldrStatus == HIGH) {        //ตรวจสอบว่าถ้าค่าในตัวแปรสูงกว่าค่าที่ถูกกำหนดจากตัวต้านทานปรับค่าได้
    digitalWrite(ledPin, HIGH);  //ให้ Output ที่ขา GPIO18 เป็น HIGH หลอดไฟ "ติด"
    Serial.println("LDR --> DARK, LED --> ON"); //แสดงข้อความใน " " ออกทาง Serial Monitor
  } else {                        //แต่ถ้าไม่
    digitalWrite(ledPin, LOW);   //ให้ Output ที่ขา GPIO18 เป็น LOW หลอดไฟ "ดับ"
    Serial.println("LDR --> Bright, LED --> OFF"); //แสดงข้อความใน " " ออกทาง Serial Monitor
  }
  delay(1000);
}
```

บันทึกผลการทดลอง

.....

.....

.....

.....

การทดลองที่ 3 การวัดระยะทางและแจ้งเตือนด้วย Ultrasonic Sensor

อุปกรณ์ในการทดลอง

- 1.บอร์ด NodeMCU ESP32
- 2.โมดูลจอ LCD 16x2
- 3.โมดูล Ultrasonic Sensor
- 4.แผงต่อวงจร
- 5.สายไฟต่อวงจร

ประกอบวงจรตามรูป

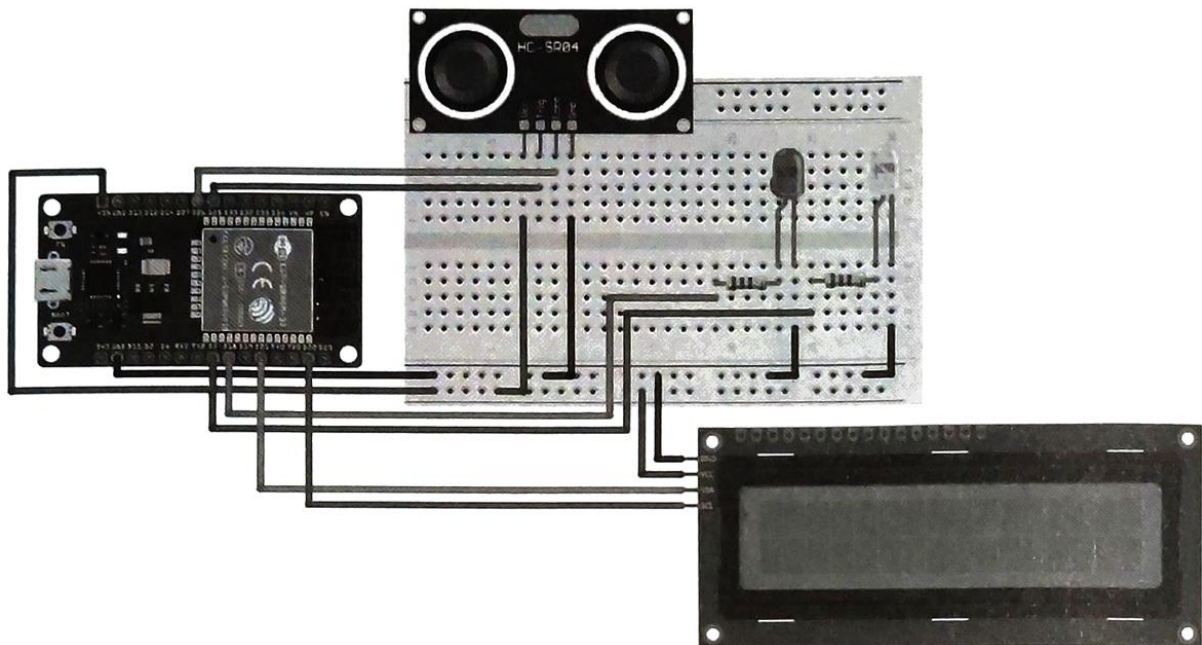
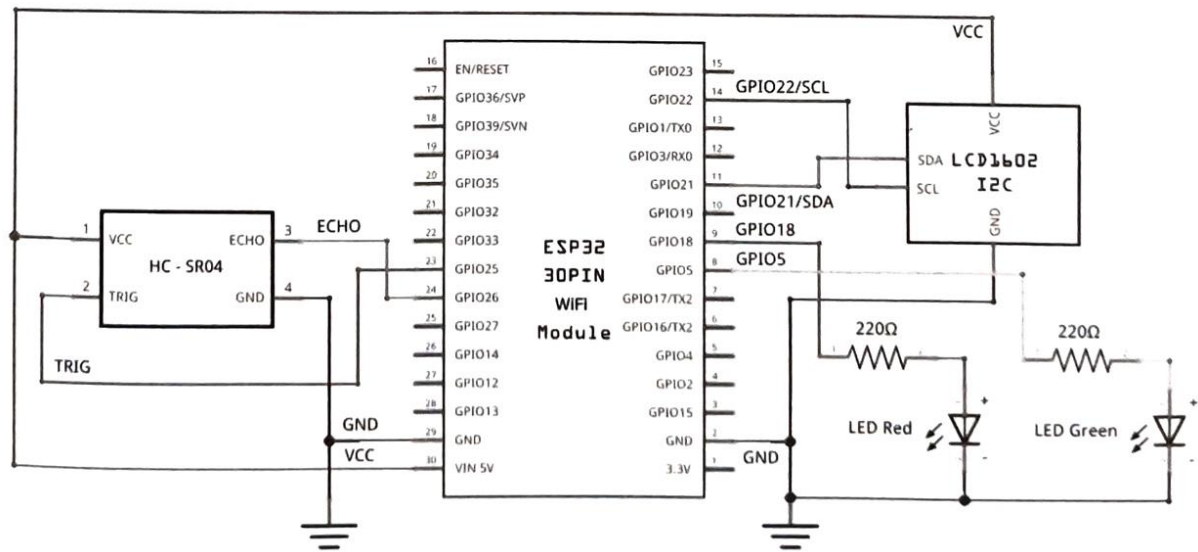

สำหรับโมดูลจอ LCD + I2C Controller ให้ต่อขา SDA และ SCL เข้ากับ D21/GPIO21 และ D22/GPIO22 ที่ซึ่งเป็นขา Default ของบอร์ด แล้วต่อขา VCC 5V จากขา VIN ของบอร์ด กับ GND ให้เรียบร้อย สุดท้ายหลอดไฟ LED สีแดงและเขียวที่เอาไว้อยู่ข้างตอนเมื่อเข้าใกล้ระยะที่กำหนด ทั้งสองดวงให้ต่อขา Anode (+) เข้ากับ ตัวต้านทาน 2200 แล้วเชื่อมต่อไปยังขา GPIO ใดๆ (ในที่นี้ใช้ขา D18/GPIO18 สำหรับสีแดง และขา D5/GPIOS สำหรับสีเขียว) ส่วนขา Cathode (-) ของทั้งสองดวงก็ต่อกับ GND ให้เรียบร้อย

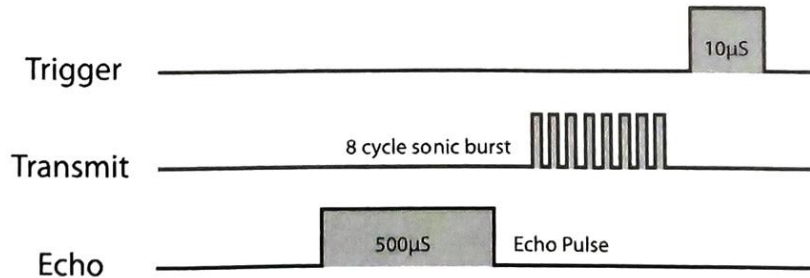

การทำงาน เมื่อขา Trig ของตัวเซ็นเซอร์ HC-SR04 ได้รับสัญญาณพัลส์ (Trigger) ที่มีความกว้างอย่างน้อยๆ 10us ซึ่งเป็นข้อกำหนดในการทำงานของโมดูล HC-SR04 เพื่อที่มันจะได้ส่งสัญญาณพัลส์ (Sonic Burst) ที่เป็นคลื่นเสียงความถี่สูงหรือคลื่นอัลตราซาวนด์ความถี่ 40 KHz จำนวน 8 ลูก (Cycle) ออกไปในขณะที่ คลื่นเสียงถูกส่งออกไปนั้น สัญญาณพัลส์ที่ขา Echo ของตัวเซ็นเซอร์จะเปลี่ยนสถานะจาก LOW เป็น HIGH และจะคงสถานะนี้ไว้จนกว่าคลื่นเสียงจะสะท้อนกลับมาที่ตัวเซ็นเซอร์ จึงจะเปลี่ยนสถานะจาก HIGH เป็น LOW นั่นเท่ากับว่าเราก็จะได้สัญญาณพัลส์ที่มีสถานะเป็น HIGH ที่ขา Echo เป็นตัวบอกระยะเวลาที่คลื่นเสียงใช้ในการเดินทางไปและกลับ เพื่อนำไปใช้คำนวณหาระยะทางหรือระยะห่างระหว่างตัวเซ็นเซอร์กับวัตถุต่อไป

```
#include <Wire.h> //เรียกใช้ไลบรารี Wire.h
#include <LiquidCrystal_I2C.h> //เรียกใช้ไลบรารี LiquidCrystal_I2C.h
LiquidCrystal_I2C lcd(0x27, 16, 2); //สร้างออบเจกต์จากคลาส LiquidCrystal_I2C แล้วนำไป
//เก็บไว้ในตัวแปร lcd โดยจะต้องผ่านค่าแอดเดรสของโมดูล
//LCD (ในที่นี้แอดเดรสคือ 0x27) และขนาดของหน้าจอ LCD
// (แสดงผล 2 แถว แถวละ 16 ตัวอักษร)

#define TRIG 25 //กำหนดให้ขา GPIO25/D25 เป็นขา TRIG
#define ECHO 26 //กำหนดให้ขา GPIO26/D26 เป็นขา ECHO
#define RED_PIN 18 //กำหนดให้ขา GPIO18/D18 เป็นขา RED_PIN
#define GREEN_PIN 5 //กำหนดให้ขา GPIO5/D5 เป็นขา GREEN_PIN
long duration, distance; //ประกาศตัวแปรชนิด long ใช้เก็บระยะเวลาที่คลื่นเสียง
//เดินทางไปและกลับ (duration) และระยะทางหรือ
//ระยะห่างระหว่างตัวเซ็นเซอร์กับวัตถุ (distance)
```



```

void setup() {
  pinMode(TRIG, OUTPUT);           //กำหนดให้ขา TRIG เป็น Output
  pinMode(ECHO, INPUT);           //กำหนดให้ขา ECHO เป็น Input
  pinMode(RED_PIN, OUTPUT);       //กำหนดให้ขา RED_PIN เป็น Output
  pinMode(GREEN_PIN, OUTPUT);     //กำหนดให้ขา GREEN_PIN เป็น Output
  lcd.begin();                    //เริ่มต้นการสื่อสารกับโมดูลจอ LCD
  lcd.backlight();
  lcd.home();                     //เลื่อนเคอร์เซอร์ไปยังจุดเริ่มต้นที่ตำแหน่งคอลัมน์ 0 (ซ้ายสุด)
                                   //แถว 0 (บรรทัดบน)
  lcd.print("Check Distance");    //แสดงข้อความใน " " ออกทางหน้าจอ LCD
  lcd.setCursor(0, 1);           //เลื่อนเคอร์เซอร์ไปที่ตำแหน่งคอลัมน์ 0 แถว 1 (บรรทัดล่าง)
  lcd.print("Ready!");          //แสดงข้อความใน " " ออกทางหน้าจอ LCD
  delay(2000);                   //หน่วงรอเป็นเวลา 2 วินาที
}

void loop() {
  digitalWrite(TRIG, LOW);       //กำหนดให้ Output ที่ขา TRIG มีสถานะเป็น LOW
  delayMicroseconds(5);          //หน่วงรอเป็นเวลา 5 ไมโครวินาที (µs) เพื่อเตรียมพร้อม
                                   //หรือเพื่อให้แน่ใจว่าจะยังไม่มีคลื่นวิทยุถูกส่งออกไปในตอนี้

  digitalWrite(TRIG, HIGH);     //กำหนดให้ Output ที่ขา TRIG มีสถานะเป็น HIGH
  delayMicroseconds(10);        //หน่วงรอเป็นเวลา 10 ไมโครวินาที (µs) เพื่อให้เกิด
                                   //สัญญาณพัลส์ที่เป็น HIGH กว้างอย่างน้อย 10 µs
  digitalWrite(TRIG, LOW);      //เมื่อครบ 10 µs จึงกำหนดให้ Output ที่ขา TRIG มีสถานะเป็น LOW
                                   //จากนั้นเซ็นเซอร์จะส่งคลื่นเสียงความถี่สูงจำนวน 8 Cycle ออกไป
  duration = pulseIn(ECHO, HIGH); //ด้วยคำสั่งนี้ บอร์ดจะเริ่มนับเวลาตั้งแต่คลื่นเสียงเริ่มเดิน
                                   //ทางไป หรือก็คือเมื่อขา ECHO เริ่มเปลี่ยนสถานะจาก LOW และจะนับ
                                   //ไปเรื่อยๆ (คงสถานะ HIGH ไว้) จนกว่าเป็น HIGH คลื่นเสียงจะสะท้อน
                                   //และเดินทางกลับมา ซึ่งจะทำให้ขา ECHO เปลี่ยนสถานะจาก HIGH เป็น
                                   //LOW ค่าเวลาที่ได้ในช่วง HIGH จะถูกเก็บไว้ในตัวแปร duration
  distance = duration * 0.034 / 2; //นำค่าในตัวแปร duration มาคำนวณหาค่าระยะทางหรือ
                                   //ระยะห่างระหว่างตัวเซ็นเซอร์กับวัตถุ (distance)

  lcd.setCursor(0, 0);          //เลื่อนเคอร์เซอร์ไปที่ตำแหน่งคอลัมน์ 0 แถว 0 (บรรทัดบน)
  lcd.print("Distance: ");      //แสดงข้อความใน " " ออกทางหน้าจอ LCD
  lcd.print(distance);          //แสดงค่าตัวเลขที่เก็บไว้ในตัวแปร distance
  lcd.print(" cm. ");           //แสดงข้อความใน " " ออกทางหน้าจอ LCD
}

```

```

if (distance >= 15) {           //ถ้าระยะทางที่คำนวณได้มากกว่าหรือเท่ากับ 15 เซนติเมตร
  digitalWrite(GREEN_PIN, HIGH); //กำหนดให้ขา GREEN_PIN เป็น HIGH หลอดไฟสีเขียวติด
  digitalWrite(RED_PIN, LOW); //กำหนดให้ขา RED_PIN เป็น LOW หลอดไฟสีแดงดับ
  lcd.setCursor(0, 1);         //เลื่อนเคอร์เซอร์ไปที่ตำแหน่งคอลัมน์ 0 แถว 1 (บรรทัดล่าง)
  lcd.print("Safe!");         //แสดงข้อความใน " " ออกทางหน้าจอ LCD
} else {                         //แต่ถ้าไม่
  digitalWrite(GREEN_PIN, LOW); //กำหนดให้ขา GREEN_PIN เป็น LOW หลอดไฟสีเขียวดับ
  digitalWrite(RED_PIN, HIGH); //กำหนดให้ขา RED_PIN เป็น HIGH หลอดไฟสีแดงติด
  lcd.setCursor(0, 1);         //เลื่อนเคอร์เซอร์ไปที่ตำแหน่งคอลัมน์ 0 แถว 1 (บรรทัดล่าง)
  lcd.print("STOP! ");        //แสดงข้อความใน " " ออกทางหน้าจอ LCD
}
delay(500);
}
    
```

บันทึกผลการทดลอง

.....

.....

.....

.....

สรุปผลการทดลอง

.....

.....

.....

.....