



```

void loop() {
digitalWrite(aPin, HIGH); //กำหนดให้ขา D18/GPIO18 มีสถานะเป็น HIGH ทำให้ทรานซิสเตอร์
                           Q1 และ Q4 ทำงาน มอเตอร์จะหมุนตามเข็มนาฬิกา
digitalWrite(bPin, LOW); //กำหนดให้ขา D5/GPIO5 มีสถานะเป็น LOW ทำให้ทรานซิสเตอร์
                           Q2 และ Q3 ไม่ทำงาน
delay(5000); //หน่วงรอเป็นเวลา 5 วินาที

digitalWrite(aPin, LOW); //กำหนดให้ขา D18/GPIO18 มีสถานะเป็น LOW ทำให้ทรานซิสเตอร์
                           Q1 และ Q4 ไม่ทำงาน (มอเตอร์หยุดหมุน)
digitalWrite(bPin, LOW); //กำหนดให้ขา D5/GPIO5 มีสถานะเป็น LOW ทำให้ทรานซิสเตอร์
                           Q2 และ Q3 ไม่ทำงาน (มอเตอร์หยุดหมุน)
delay(2000); //หน่วงรอเป็นเวลา 2 วินาที

digitalWrite(aPin, LOW); //กำหนดให้ขา D18/GPIO18 มีสถานะเป็น LOW ทำให้ทรานซิสเตอร์
                           Q1 และ Q4 ไม่ทำงาน
digitalWrite(bPin, HIGH); //กำหนดให้ขา D5/GPIO5 มีสถานะเป็น HIGH ทำให้ทรานซิสเตอร์
                           Q2 และ Q3 ทำงาน มอเตอร์จะหมุนทวนเข็มนาฬิกา
delay(5000); //หน่วงรอเป็นเวลา 5 วินาที

digitalWrite(aPin, LOW); //กำหนดให้ขา D18/GPIO18 มีสถานะเป็น LOW ทำให้ทรานซิสเตอร์
                           Q1 และ Q4 ไม่ทำงาน (มอเตอร์หยุดหมุน)
digitalWrite(bPin, LOW); //กำหนดให้ขา D5/GPIO5 มีสถานะเป็น LOW ทำให้ทรานซิสเตอร์
                           Q2 และ Q3 ไม่ทำงาน (มอเตอร์หยุดหมุน)
delay(2000); //หน่วงรอเป็นเวลา 2 วินาที
}

```

บันทึกผลการทดลอง

.....

.....

.....

.....

**การทดลองที่ 2 การควบคุมการเปิด/ปิดอุปกรณ์ไฟฟ้าด้วยรีเลย์**

**อุปกรณ์ในการทดลอง**

- 1.บอร์ด NodeMCU ESP32
- 2.โมดูลรีเลย์
- 3.ชุดหลอดไฟ ขั้วหลอด และปลั๊กไฟ 220 VAC
- 4.ทรานซิสเตอร์ ชนิด NPN เบอร์ 2N2222
- 5.ตัวต้านทาน 1kOhm
- 6.ไดโอดเบอร์ 1N4001
- 7.แผงต่อวงจร
- 8.สายไฟต่อวงจร

**ประกอบวงจรตามรูป**

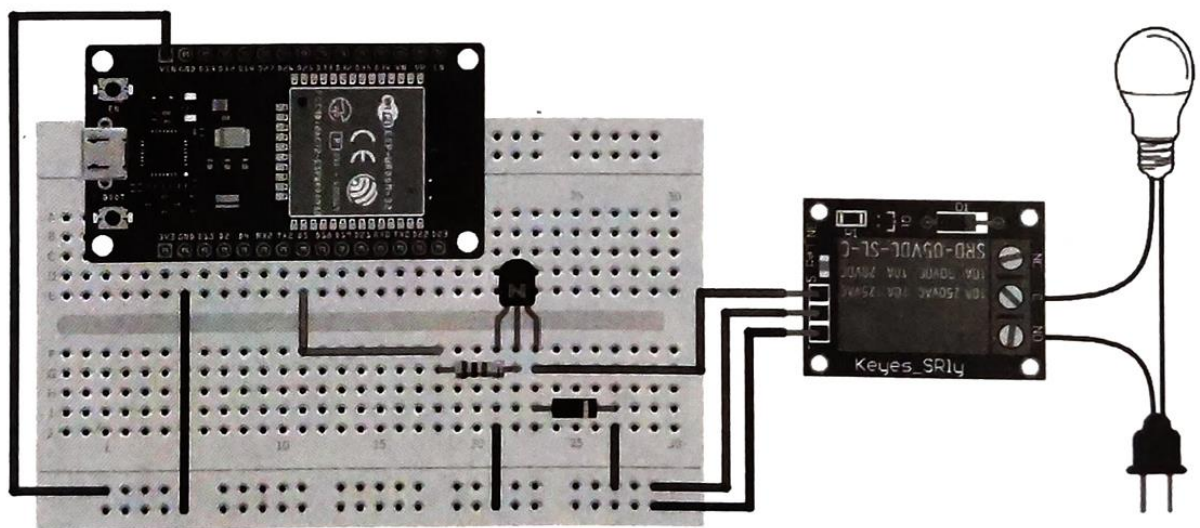
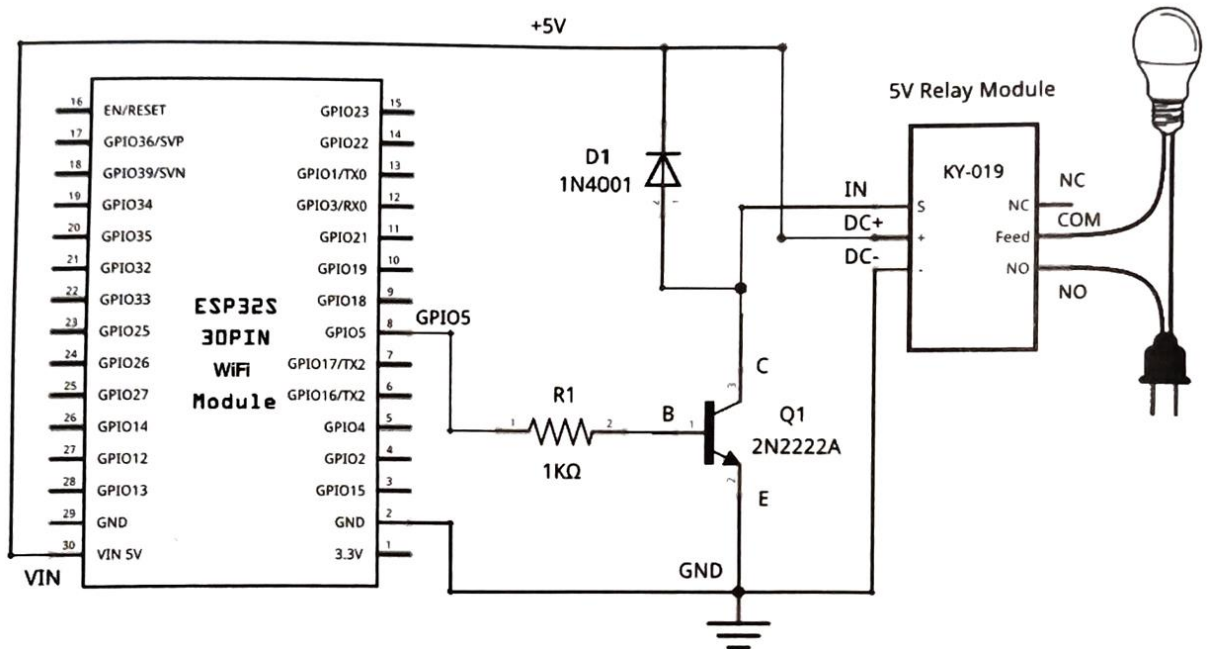

```

void setup() {
  pinMode(5, OUTPUT);           //กำหนดให้ขา D5/GPIO5 เป็น Output
  Serial.begin(115200);
  delay(100);
  Serial.println("Control Relay for ON/OFF Lamp"); //แสดงข้อความ " "
                                                    //ออกทาง Serial Monitor

  delay(2000);                  //หน่วงรอเป็นเวลา 2 วินาที
}

void loop() {
  digitalWrite(5, HIGH);       //ป้อนสถานะ HIGH ที่ขา D5/GPIO5 ทำให้หลอดไฟติด
  Serial.println("Relay SW/ON ---> Lamp ON"); //แสดงข้อความ " " ออกทาง
                                                    //Serial Monitor เพื่อตรวจสอบ

  delay(2000);                 //หน่วงรอเป็นเวลา 2 วินาที
  digitalWrite(5, LOW);       //ป้อนสถานะ LOW ที่ขา D5/GPIO5 ทำให้หลอดไฟดับ
  Serial.println("Relay SW/OFF ---> Lamp OFF"); //แสดงข้อความ " " ออกทาง
                                                    //Serial Monitor เพื่อตรวจสอบ

  delay(2000);                //หน่วงรอเป็นเวลา 2 วินาที
}

```

บันทึกผลการทดลอง

.....

.....

.....

.....



**การทดลองที่ 3 การควบคุมเซอร์โวมอเตอร์ด้วยจอยสติ๊ก**

**อุปกรณ์ในการทดลอง**

- 1.บอร์ด NodeMCU ESP32
- 2.เซอร์โวมอเตอร์ SG90
- 3.โมดูล PS2 XY Joystick
- 4.ทรานซิสเตอร์ ชนิด NPN เบอร์ 2N2222
- 5.แผงต่อวงจร
- 6.สายไฟต่อวงจร

**ประกอบวงจรตามรูป**

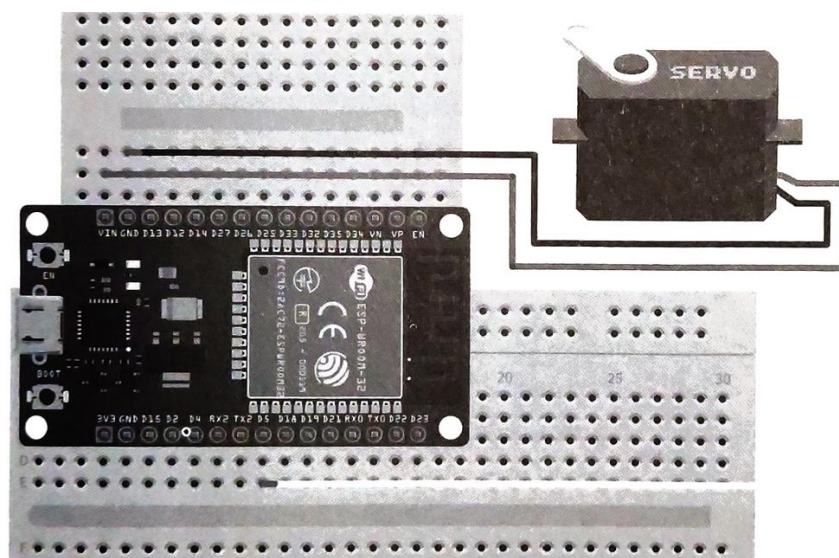
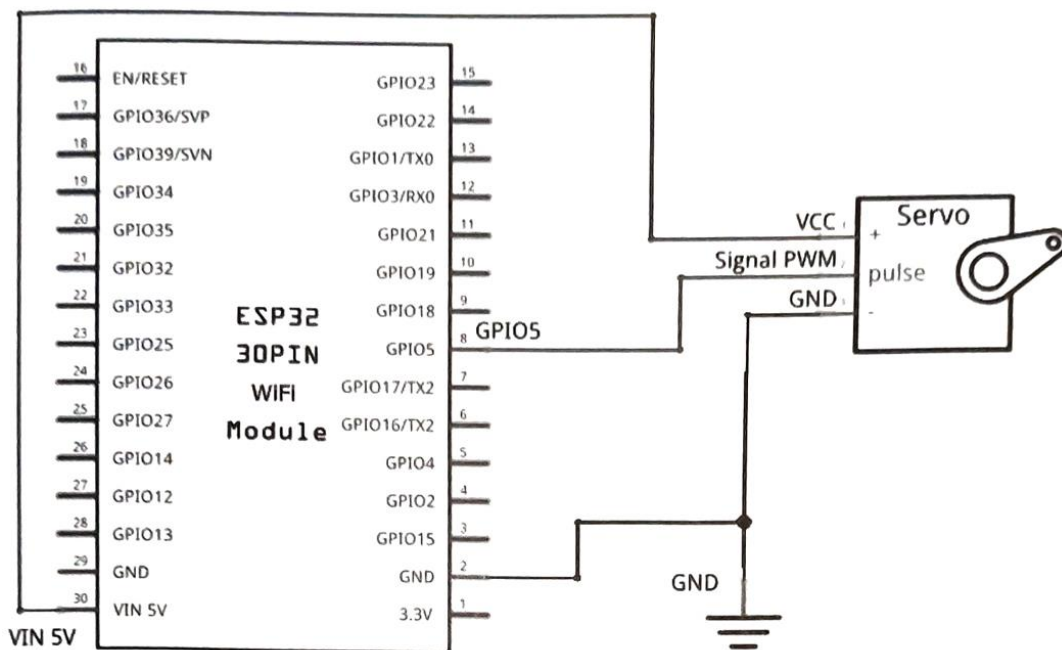

หลังจากเชื่อมต่อสายสัญญาณต่างๆ เรียบร้อยแล้ว ขั้นตอนต่อไปเราจะต้องติดตั้งไลบรารี (Library) ที่จำเป็น ซึ่งในที่นี้คือไลบรารี Servo.h ให้กับ Arduino IDE เสียก่อน โดยเราสามารถเข้าไปดาวน์โหลดมาติดตั้งได้ที่ <https://github.com/RoboticsBrno/ServoESP32> และเมื่อได้เป็นไฟล์ .zip มาแล้ว เราสามารถที่จะใช้เมนู Sketch - Include Library - Add .ZIP Library... ช่วยในการติดตั้ง หรือจะแตก zip แล้วก็อปปีไฟล์เดอริไปวางไว้ที่ C:\Users\ชื่อผู้ใช้งาน\Documents\Arduino\libraries ก็ได้ หลังจากติดตั้งไลบรารี (Library) เสร็จแล้ว ก็ลงมือเขียนโค้ดและอัปโหลดโปรแกรม ซึ่งมีรายละเอียดดังนี้

```
#include <Servo.h> //เรียกใช้ไลบรารี Servo.h เพื่อควบคุมเซอร์โวมอเตอร์
Servo myServo; //สร้างออบเจกต์จากคลาส Servo แล้วเก็บค่าลงใน myServo

void setup() {
  Serial.begin(115200);
  myServo.attach(5); //กำหนดให้ขา GPIO5 เป็นขาที่ใช้ควบคุมเซอร์โวมอเตอร์
}

void loop() {
  myServo.write(0); //หมุนแกนเซอร์โวไปที่ตำแหน่ง 0 องศา
  Serial.println("Servo : 0 Degree"); //แสดงข้อความใน " " ออกทาง Serial Monitor
  delay(3000); //หน่วงรอเป็นเวลา 3 วินาที
  myServo.write(45); //หมุนแกนเซอร์โวไปที่ตำแหน่ง 45 องศา
  Serial.println("Servo: 45 Degree"); //แสดงข้อความใน " " ออกทาง Serial Monitor
  delay(3000); //หน่วงรอเป็นเวลา 3 วินาที
  myServo.write(90); //หมุนแกนเซอร์โวไปที่ตำแหน่ง 90 องศา
  Serial.println("Servo: 90 Degree"); //แสดงข้อความใน " " ออกทาง Serial Monitor
  delay(3000); //หน่วงรอเป็นเวลา 3 วินาที
  myServo.write(135); //หมุนแกนเซอร์โวไปที่ตำแหน่ง 135 องศา
  Serial.println("Servo: 135 Degree"); //แสดงข้อความใน " " ออกทาง Serial Monitor
  delay(3000); //หน่วงรอเป็นเวลา 3 วินาที
  myServo.write(180); //หมุนแกนเซอร์โวไปที่ตำแหน่ง 180 องศา
  Serial.println("Servo: 180 Degree"); //แสดงข้อความใน " " ออกทาง Serial Monitor
  delay(3000); //หน่วงรอเป็นเวลา 3 วินาที
}
```

ที่นี้ก็ถึงเวลาที่เราจะมาทดสอบโดยการนำเอาโมดูล PS2 XY Joystick เข้ามาช่วยเป็นตัวบังคับแกนหมุน ของเซอร์โวมอเตอร์ให้หมุนไปในทิศทางและตำแหน่งองศาต่างๆ กัน เริ่มต้นจากวงจรเดิมให้เราเพิ่มการเชื่อมต่อ โมดูลจอยสติ๊กเข้าไป ตามรูป โดยให้เชื่อมต่อขา VRX ของโมดูล PS2 XY Joystick เข้ากับขา GPIO34/ADC1\_6 ของบอร์ด ESP32 ส่วนขา +5V ก็ให้ต่อเข้ากับขา VIN ของบอร์ด และขา GND ก็ให้ต่อกับขา GND ของบอร์ด



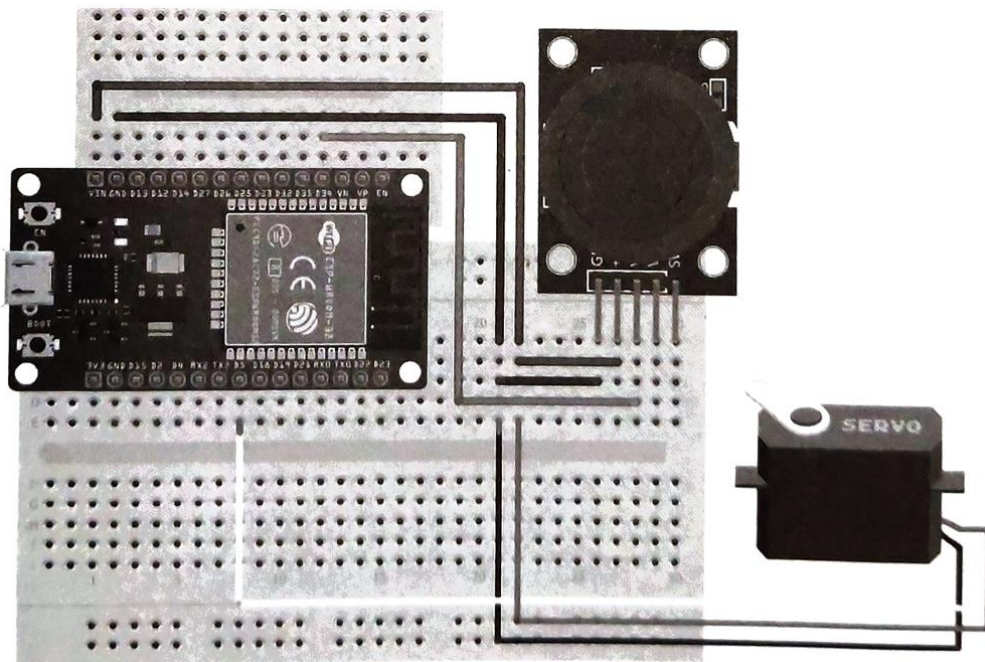
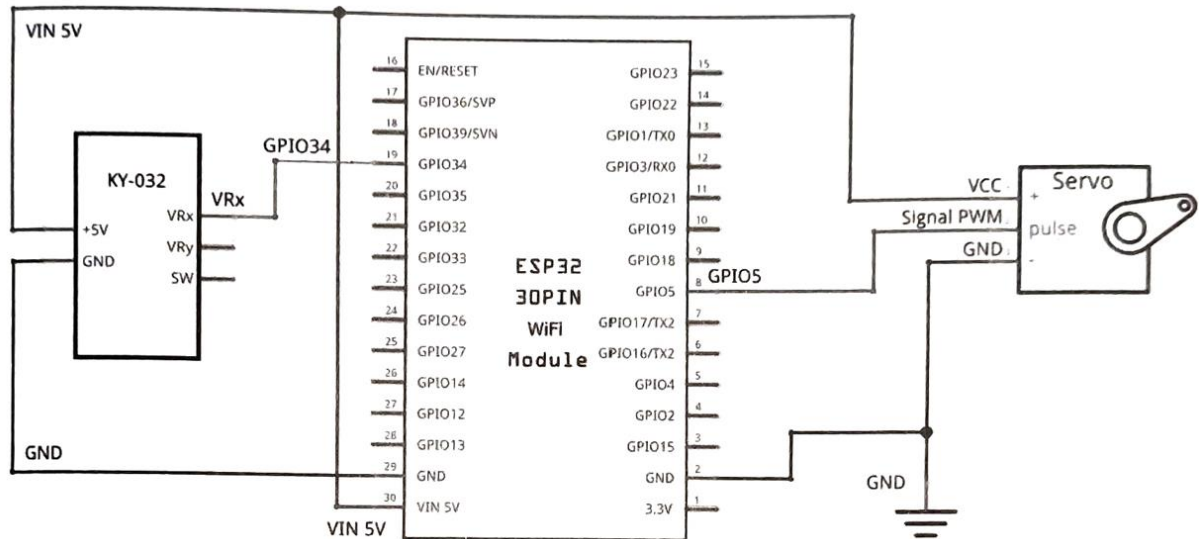

```
#include <Servo.h>
#define JOYSTICK_X 34
#define SERVO_PIN 5
Servo myServo;
void setup() {
  pinMode(SERVO_PIN, OUTPUT);
  myServo.attach(SERVO_PIN);
  myServo.write(90);

  Serial.begin(115200);
  delay(200);
}
//เรียกใช้ไลบรารี Servo.h เพื่อควบคุมเซอร์โวมอเตอร์
//ประกาศตัวแปร JOYSTICK_X ที่ต่ออยู่กับขา GPIO34
//ประกาศตัวแปร SERVO_PIN ที่ต่ออยู่กับขา D5/GPIO5
//สร้างออบเจกต์จากคลาส Servo แล้วเก็บค่าลงใน myServo
//กำหนดให้ขา D5 หรือ GPIO5 เป็น Output
//กำหนดให้ขา GPIO5 เป็นขาที่ใช้ควบคุมเซอร์โวมอเตอร์
//หมุนแกนเซอร์โวไปที่ตำแหน่งเริ่มต้นคือ 90 องศา
//เป็นองศาเดียวกันกับคันโยกบนจอยสติ๊กที่จะต้องอยู่ตรงกึ่งกลาง
//หน่วงรอเป็นเวลา 0.2 วินาที
```

```
void loop() {  
  int dataX = analogRead(JOYSTICK_X);           //อ่านค่าอนาล็อกจากขา GPIO34/ADC1_6  
                                                  มาเก็บไว้ในตัวแปร dataX  
  int angle = map(dataX, 0, 4095, 0, 180);      //ใช้ฟังก์ชัน map เปลี่ยนช่วงค่าอนาล็อกที่ได้  
                                                  รับจาก 0-4095 ไปเป็นค่าองศา 0-180 แล้วนำค่าที่ได้  
                                                  ไปเก็บไว้ในตัวแปร angle  
  myServo.write(angle);                       //หมุนแกนเซอร์โวไปตามค่าองศาที่อยู่ในตัวแปร angle  
  Serial.println(angle);                      //แสดงค่าองศาที่อยู่ในตัวแปร angle ออกทาง Serial Monitor  
                                                  เพื่อใช้ตรวจสอบตำแหน่งองศาของคันโยก  
  delay(200);                                 //หน่วงรอเป็นเวลา 0.2 วินาที  
}
```

บันทึกผลการทดลอง

.....

.....

.....

.....



**การทดลองที่ 4 การควบคุมสเต็ปมอเตอร์ด้วยโมดูลขับ ULN2003**

**อุปกรณ์ในการทดลอง**

- 1.บอร์ด NodeMCU ESP32
- 2.สเต็ปเปอร์มอเตอร์ พร้อมชุดขับ ULN2003
- 3.สวิตช์เปิด/ปิด
- 4.แผงต่อวงจร
- 5.สายไฟต่อวงจร

**ประกอบวงจรตามรูป**

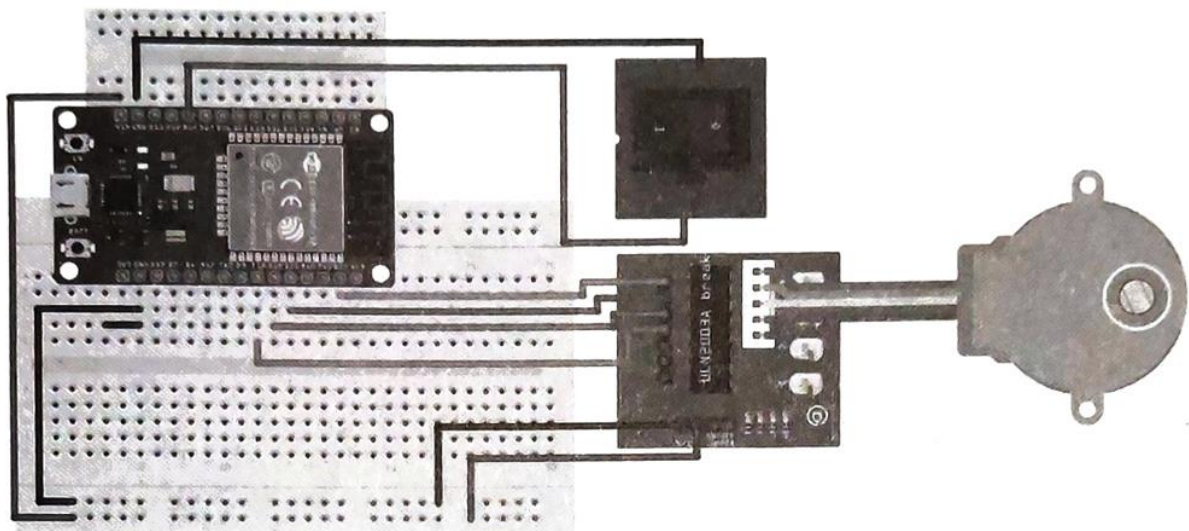
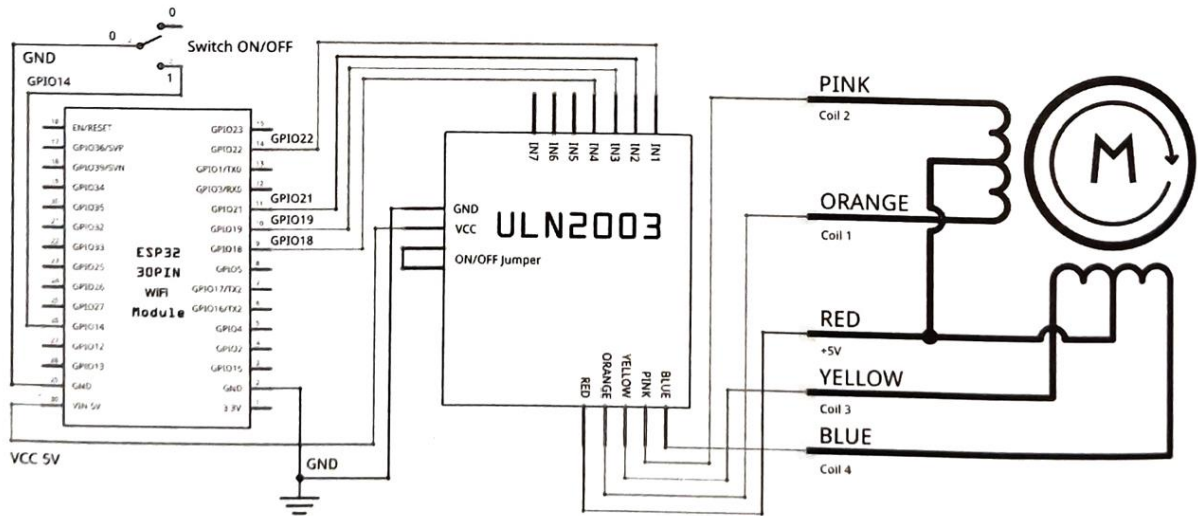

```
#include <Stepper.h> //เรียกใช้ไลบรารี Stepper.h เพื่อควบคุมสเต็ปมอเตอร์
#define RETURN_PIN 14 //ประกาศตัวแปร RETURN_PIN ที่ต่ออยู่กับขา D14/GPIO14
const int stepsPerRevolution = 2048; //กำหนดให้จำนวนสเต็ปต่อรอบการหมุนมีค่าเป็น 2048
```

```

#define IN1 22 //กำหนดตัวแปรที่เชื่อมต่ออยู่กับขา GPIO22
#define IN2 21 //กำหนดตัวแปรที่เชื่อมต่ออยู่กับขา GPIO21
#define IN3 19 //กำหนดตัวแปรที่เชื่อมต่ออยู่กับขา GPIO19
#define IN4 18 //กำหนดตัวแปรที่เชื่อมต่ออยู่กับขา GPIO18

Stepper myStepper(stepsPerRevolution, IN1, IN3, IN2, IN4); //สร้างออบเจกต์จาก
คลาส Stepper แล้วเก็บค่าไว้ในตัวแปร myStepper โดยผ่าน
ค่าพารามิเตอร์ จำนวนสเต็ปต่อรอบการหมุน, ตัวแปรที่เก็บตำแหน่ง
ขา GPIO ของบอร์ดที่ใช้เชื่อมต่อกับโมดูลขับเพื่อควบคุมมอเตอร์

void setup() {

  pinMode(RETURN_PIN, INPUT_PULLUP); //กำหนดให้ขา GPIO14 เป็น Input และมีสถานะเป็น HIGH

  myStepper.setSpeed(10); //กำหนดความเร็วในการหมุนเป็นจำนวนรอบต่อนาที (rpm)
  Serial.begin(115200);
}

void loop() {

  int switchStatus = digitalRead(RETURN_PIN); //อ่านค่าดิจิตอลอินพุตจากขา GPIO14
                                              มาเก็บไว้ที่ตัวแปร switchStatus

  if(switchStatus == LOW){ //ถ้ามีการเปิดสวิตช์ ค่าในตัวแปร switchStatus จะมีค่า
                           เป็น 0 หรือ LOW (แต่ถ้าปิดสวิตช์จะเป็น 1 หรือ HIGH)

    Serial.println("clockwise 360 "); //แสดงข้อความใน " " ออกทาง Serial Monitor
    myStepper.step(stepsPerRevolution); //หมุนไปตามจำนวนสเต็ปต่อรอบการหมุนที่กำหนดไว้ใน
                                         ตัวแปรคือ 2048 หรือ 1 รอบ (360°) ในทิศทางตามเข็มนาฬิกา (+)

    delay(1000);

    Serial.println("counterclockwise 90 "); //แสดงข้อความใน " " ออกทาง Serial Monitor
    myStepper.step(-512); //หมุนไปตามจำนวนสเต็ปต่อรอบการหมุนที่กำหนดคือ 512
                          หรือ 90° ในทิศทางทวนเข็มนาฬิกา (-)

    delay(500);
    myStepper.step(-512);
    delay(500);
    myStepper.step(-512);
    delay(500);
    myStepper.step(-512);
    delay(500);

  }
}

```

```

else { //ถ้าปิดสวิทช์ ค่าในตัวแปร switchStatus จะมีค่าเป็น 1 หรือ HIGH
  Serial.println("counterclockwise 360 "); //แสดงข้อความใน " " ออก Serial Monitor
  myStepper.step(-stepsPerRevolution); //หมุนไปตามจำนวนสเต็ปต่อรอบการหมุนที่กำหนด
  //ในตัวแปรคือ 2048 หรือ 1 รอบ (360°) ในทิศทางทวนเข็มนาฬิกา (-)
  delay(1000);
  Serial.println("clockwise 90 "); //แสดงข้อความใน " " ออกทาง Serial Monitor
  myStepper.step(512); //หมุนไปตามจำนวนสเต็ปต่อรอบการหมุนที่กำหนด
  //คือ 512 หรือ 90° ในทิศทางตามเข็มนาฬิกา (+)
  delay(500);
  myStepper.step(512);
  delay(500);
  myStepper.step(512);
  delay(500);
  myStepper.step(512);
  delay(500);
}
}

```

จากการทดลองจะเห็นว่า เริ่มต้นที่ขาอินพุต GPIO14 จะถูกกำหนดให้มีสถานะเป็น HIGH ด้วยการเรียกใช้งานวงจร Pull-up ที่อยู่ภายใน หากในขณะนั้นสวิทช์ปิด (Off) อยู่ จะทำให้สถานะอินพุตที่ขา GPIO14 ยังคง เป็น HIGH เมื่อเข้าเงื่อนไขตรวจสอบ จะแสดงข้อความสถานะการหมุนออกทาง Serial Monitor จากนั้น แกน หมุนของสเต็ปมอเตอร์ก็จะหมุนด้วยความเร็วคงที่ที่ 10 รอบต่อนาที (rpm) ไปในทิศทางทวนเข็มนาฬิกา เป็น จำนวนสเต็ปต่อรอบการหมุนที่ 2048 สเต็ป หรือ 1 รอบ (360°) หยุดรอเป็นเวลา 1 วินาที ต่อด้วยการ หมุน กลับมาในทิศทางตามเข็มนาฬิกาครั้งละ 90° จนครบ 1 รอบ (360) เมื่อครบรอบคำสั่งจึงเข้าเงื่อนไข ตรวจสอบ ถ้าสวิทช์ยังปิด (Off) อยู่ หรือที่ขาอินพุต GPIO14 ยังมีสถานะเป็น HIGH อยู่ ก็จะดำเนินการตาม รอบคำสั่งเดิม ซ้ำอีกครั้ง แต่ถ้าตรวจสอบเงื่อนไขแล้วพบว่า สวิทช์เปิด (On) จะทำให้ขาอินพุต GPIO14 มี สถานะเป็น LOW ข้อความสถานะการหมุนจะถูกแสดงออกทาง Serial Monitor จากนั้นแกนหมุนของ สเต็ปมอเตอร์ก็จะหมุนไป ในทิศทางตามเข็มนาฬิกาเป็นจำนวนสเต็ปต่อรอบการหมุนที่ 2048 สเต็ป หรือ 1 รอบ (360°) หยุดรอเป็นเวลา 1 วินาที แล้วต่อด้วยการหมุนกลับมาในทิศทางทวนเข็มนาฬิกาครั้งละ 90° จน ครบ 1 รอบ (360°) เมื่อครบ รอบคำสั่งจึงเข้าเงื่อนไขตรวจสอบอีกครั้ง การทำงานของโปรแกรมจะหมุนวนใน ลักษณะนี้ไปเรื่อยๆ โดยมีสวิทช์ปิด-เปิดเป็นตัวกำหนดสถานะการทำงานของสเต็ปมอเตอร์

**บันทึกผลการทดลอง**

.....  
.....  
.....  
.....

**สรุปผลการทดลอง**

.....  
.....  
.....  
.....