



แบบฝึกทักษะ

1

หน่วยที่ 1 ชื่อหน่วย การสเกตช์แบบงาน

ชื่อวิชา เขียนแบบเทคนิคเบื้องต้น รหัสวิชา 201010-1001 ระดับชั้น ปวช.1

ชื่องาน แบบฝึกทักษะการสเกตช์เส้นเรขาคณิต

เวลา 30 นาที

จุดประสงค์เชิงพฤติกรรม

1. สเกตช์เส้นตามแบบที่กำหนดได้ตามขั้นตอน
2. กำหนดน้ำหนักเส้นและลักษณะของเส้นได้ถูกต้อง
3. มีความเป็นระเบียบในการปฏิบัติงาน มีความรับผิดชอบต่อตนเองและส่วนรวม

เครื่องมือ / อุปกรณ์ที่ใช้

กระดาษ A4 / ดินสอ / ยางลบ / ไม้บรรทัด

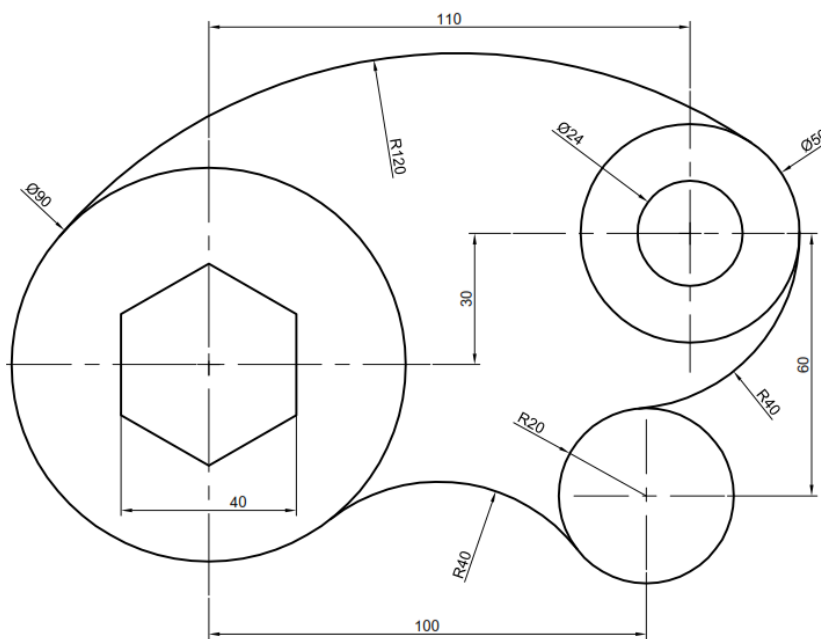

ลำดับขั้นการปฏิบัติงาน (ครูให้นักเรียนลงมือปฏิบัติ)

1. นักเรียนใช้ดินสอเขียนเส้นศูนย์กลางในแนวตั้งและแนวนอน โดยกำหนดระยะห่างตามแบบด้วยไม้บรรทัด (จุดคิด.. จุดศูนย์กลางวงกลม R20 สร้างอย่างไร?)

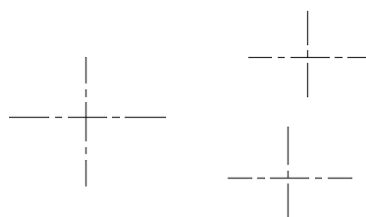



แบบฝึกทักษะ

2

หน่วยที่ 1 ชื่อหน่วย การสเกตช์แบบงาน

ชื่อวิชา เขียนแบบเทคนิคเบื้องต้น รหัสวิชา 201010-1001 ระดับชั้น ปวช.1

ชื่องาน แบบฝึกทักษะการสเกตช์เส้นเรขาคณิต

เวลา 30 นาที

2. นักเรียนใช้ดินสอ สเกตช์วงกลมทั้ง 3 วง ตามแบบใกล้เคียงกับขนาดที่กำหนด (จุดคิด.. สเกตช์อย่างไรจึงจะได้วงกลมที่ขนาดใกล้เคียงกับความเป็นจริง?)

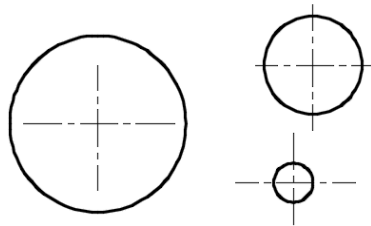

3. นักเรียนใช้ดินสอ สเกตช์รูปหกเหลี่ยมในพื้นที่ตรงกลางวงกลมใหญ่ (จุดคิด.. สร้างรูปหกเหลี่ยมอย่างไรจึงจะได้รูปร่างที่ได้ขนาดใกล้เคียงที่สุด?)

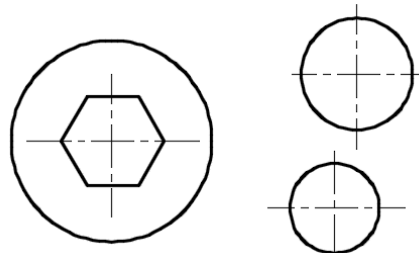

4. นักเรียนใช้ดินสอ สเกตช์วงกลมภายในพื้นที่ตรงกลางวงกลมขนาดกลาง โดยพยายามให้มีความขนานของเส้นส่วนโค้งทั้งสองวง

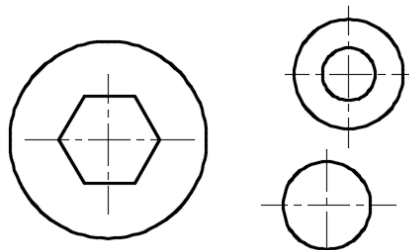

5. นักเรียนใช้ดินสอ สเกตช์เส้นส่วนโค้งด้านบน ระหว่างวงกลมใหญ่และวงกลมขนาดกลาง ดังภาพ

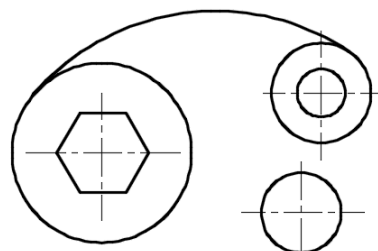



แบบฝึกทักษะ

3

หน่วยที่ 1 ชื่อหน่วย การสเกตช์แบบงาน

ชื่อวิชา เขียนแบบเทคนิคเบื้องต้น รหัสวิชา 201010-1001 ระดับชั้น ปวช.1

ชื่องาน แบบฝึกทักษะการสเกตช์เส้นเรขาคณิต

เวลา 30 นาที

6. นักเรียนใช้ดินสอ สเกตช์เส้นส่วนโค้งด้านล่าง ระหว่างวงกลมใหญ่และวงกลมขนาดเล็ก ดัง

ภาพ

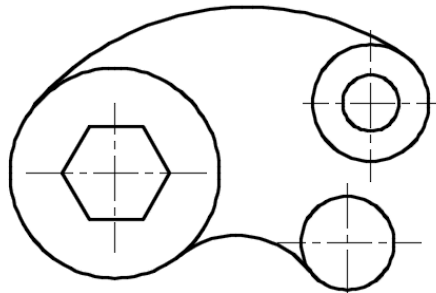

7. นักเรียนใช้ดินสอ สเกตช์เส้นส่วนโค้งด้านใน ระหว่างวงกลมขนาดกลางและวงกลมขนาดเล็ก ดังภาพ

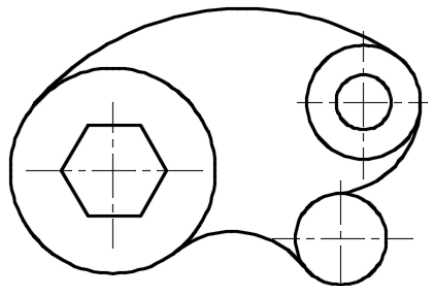

8. ให้นักเรียนใช้ดินสอ ลากเส้นช่วยและเขียนขนาดตามแบบกำกับลงที่เส้นแบบงาน

9. รอกการตรวจสอบ

การดำเนินการฝึกทักษะปฏิบัติ

1. แสดงภาพแบบฝึกทักษะบนหน้าจอสื่อการสอน (ทีวี, โปรเจคเตอร์)
2. อธิบายวิธีการการสเกตช์ในแต่ละขั้นตอน ให้นักเรียนปฏิบัติ ทีละขั้นตอน