

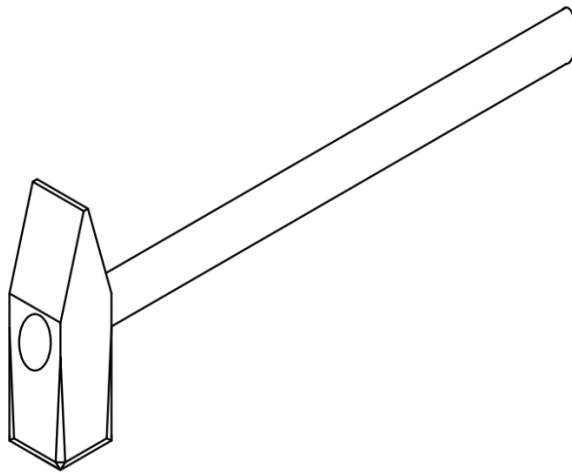

ใบงานวิชางานฝึกฝีมือ รหัสวิชา 20100-1003

ชื่อชิ้นงาน ค้อนเดินสายไฟ



ชื่อผู้ปฏิบัติงาน.....รหัสประจำตัว.....

แผนกวิชา.....ระดับชั้น.....กลุ่มที่.....

ภาคเรียนที่.....ปีการศึกษา.....

แผนกวิชาเทคนิคพื้นฐาน วิทยาลัยเทคนิคชลบุรี

สังกัดคณะกรรมการการอาชีวศึกษา

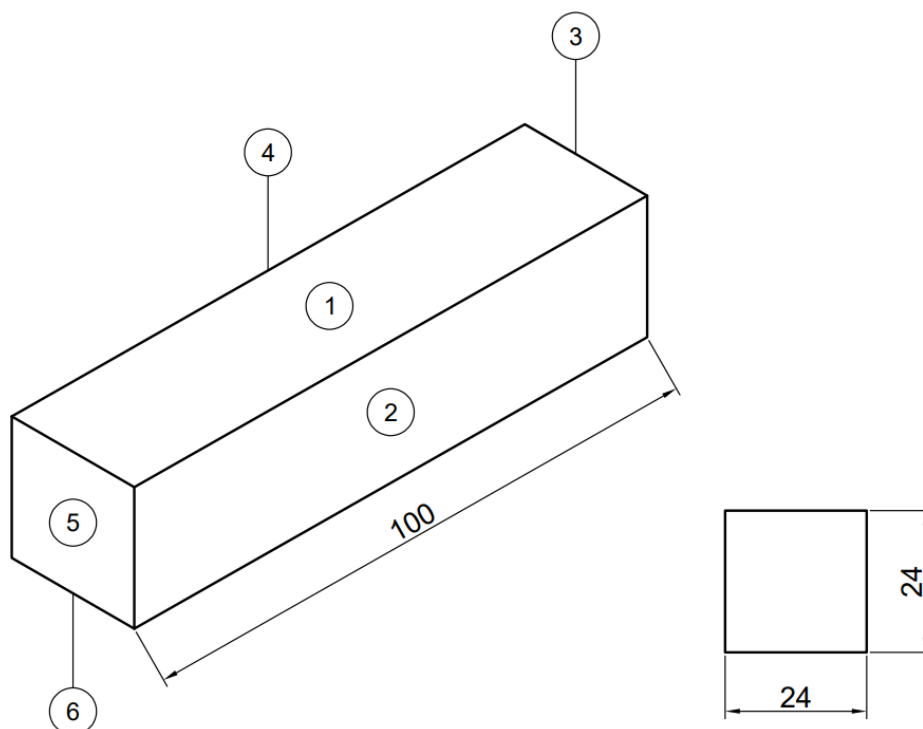

ชื่อ-สกุล	รหัสประจำตัว		ขนาดของชิ้นงาน																													
แผนกวิชา	กลุ่ม	โต๊ะ	24x24x100 mm.																													
<p><b>เครื่องมือและอุปกรณ์</b></p> <ol style="list-style-type: none"> <li>ฉากเหล็ก ขนาด 4"</li> <li>เวอร์เนียร์คาลิปเปอร์ ความละเอียด 0.02 mm.</li> <li>เวอร์เนียร์ไฮเกจ</li> <li>ตะไบแบนหยาบ ขนาด 12"</li> <li>แปรงลวดเหล็ก</li> <li>แปรงขนอ่อน</li> </ol>		<p><b>ตรวจชิ้นงาน</b></p> <table border="1"> <thead> <tr> <th>จุดตรวจที่</th> <th>ขนาดชิ้นงาน</th> <th>คะแนน</th> <th>ผู้ตรวจ</th> </tr> </thead> <tbody> <tr><td>1</td><td></td><td></td><td></td></tr> <tr><td>2</td><td></td><td></td><td></td></tr> <tr><td>3</td><td></td><td></td><td></td></tr> <tr><td>4</td><td></td><td></td><td></td></tr> <tr><td>5</td><td></td><td></td><td></td></tr> <tr><td>6</td><td></td><td></td><td></td></tr> </tbody> </table>			จุดตรวจที่	ขนาดชิ้นงาน	คะแนน	ผู้ตรวจ	1				2				3				4				5				6			
จุดตรวจที่	ขนาดชิ้นงาน	คะแนน	ผู้ตรวจ																													
1																																
2																																
3																																
4																																
5																																
6																																
<p><b>ขั้นตอนการปฏิบัติงาน</b></p> <ol style="list-style-type: none"> <li>ตะไบผิว 1 ให้ได้ระดับ <b>จุดตรวจที่ 1</b></li> <li>ตะไบผิว 2 ให้ได้ระดับ, ได้ฉากกับผิว 1 <b>จุดตรวจที่ 2</b></li> <li>ตะไบผิว 3 ให้ได้ระดับ, ได้ฉากกับผิว 1,2 <b>จุดตรวจที่ 3</b></li> <li>ตะไบผิว 4 ให้ได้ระดับ, ได้ฉากกับผิว 1 และได้ขนาดตามแบบงาน <b>จุดตรวจที่ 4</b></li> <li>ตะไบผิว 5 ให้ได้ระดับ, ได้ฉากกับผิว 1,2 และได้ขนาดตามแบบงาน <b>จุดตรวจที่ 5</b></li> <li>ตะไบผิว 6 ให้ได้ระดับ, ได้ฉากกับผิว 1,2 และได้ขนาดตามแบบงาน <b>จุดตรวจที่ 6</b></li> </ol>		<p><b>***หมายเหตุ :</b> ให้นักเรียนปฏิบัติงานตามขั้นตอนโดยเริ่มจากขั้นตอนที่ 1 ให้เสร็จก่อน ค่อยปฏิบัติงานในขั้นตอนที่ 2 ต่อไป หากนักเรียนปฏิบัติงานข้ามขั้นตอน ให้ถือว่าขั้นตอนก่อนหน้านั้น เป็น 0 คะแนน</p>																														