

ใบสั่งงานที่ 1 การวัดและร่างแบบชิ้นงานไม้

คำสั่ง ให้วัดระยะและร่างแบบชิ้นงานไม้ตามแบบที่กำหนด (50 นาที)

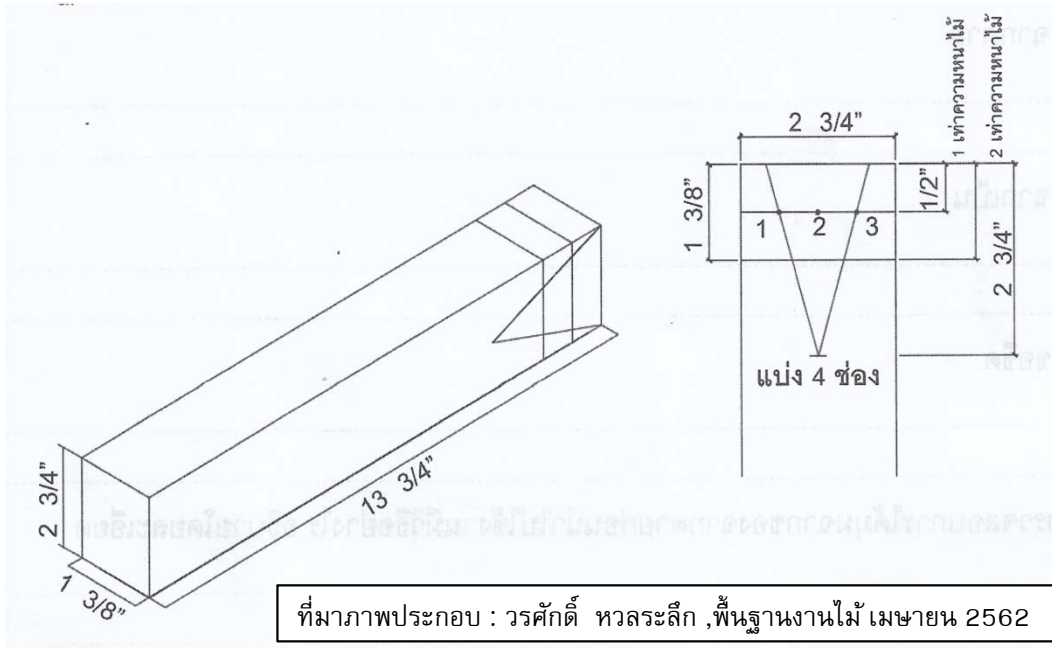

คำสั่งย่อย

- 1 ปฏิบัติเสร็จถึงขั้นตอนที่ 7 รอให้ตรวจ
- 2 ปฏิบัติเสร็จถึงขั้นตอนที่ 8 รอให้ตรวจ

ลำดับขั้นตอนในการปฏิบัติงาน

- 1 เตรียมวัสดุ เครื่องมือและอุปกรณ์
- 2 ใช้ฉากตวัดขีดเส้นด้วยดินสอ ให้ขนานโดยรอบทั้ง 4 ด้านของไม้
- 3 แบ่งขนาดความกว้างของไม้ให้ได้ 4 ช่องเท่าๆกัน ที่เส้นแบ่งครึ่งที่จุด 1 2 3
- 4 วัดจากเส้นแบ่งครึ่งลงมา 2 เท่าของความหนา กำหนดจุดแล้วขีดเส้นแบ่งครึ่งตามความกว้างของไม้ ให้ตัดกันเป็นจุดศูนย์กลางทั้ง 2 ข้างของชิ้นงานไม้
- 5 ใช้สันฉากหรือไม้บรรทัด ทาบจากจุดศูนย์กลางใช้ดินสอขีดเส้นให้ไปตัดที่จุด 1 และจุด 3 จนสุดหัวไม้ทั้ง 2 ข้างให้ชัดเจน
- 6 ใช้สันฉากหรือไม้บรรทัด ทาบรอยดินสอที่หัวไม้ ขีดเส้นเข้าหากันให้ตรงจุดบนหัวไม้ทั้ง 2 ข้าง
- 7 ปรับระยะความยาวของขอขีด ให้ได้ครึ่งหนึ่งของความหนาชิ้นงานไม้ ขีดขอขีดบนชิ้นงานไม้ขนานริมขอบไม้และหัวไม้ทั้ง 2 ข้าง
- 8 ทำความสะอาดเครื่องมือ ตรวจสอบชิ้นงานให้เรียบร้อย

เครื่องมือและอุปกรณ์

- | | |
|------------|-------------|
| 1 ดินสอไม้ | 6 ไม้บรรทัด |
| 2 ตลับเมตร | 7 ขอขีดไม้ |
| 3 ฉากตวัด | |

วัสดุอุปกรณ์

ไม้เนื้ออ่อนขนาด 1.6×4.5 ความยาว 25 ซม.

ใบสั่งงานที่ 2.1 การใช้เลื่อยรอก

คำสั่ง ใช้เลื่อยรอก ฝ่าทำเตี้ยและตัดป่าเตี้ย ตามแบบที่กำหนด (2 ชั่วโมง)

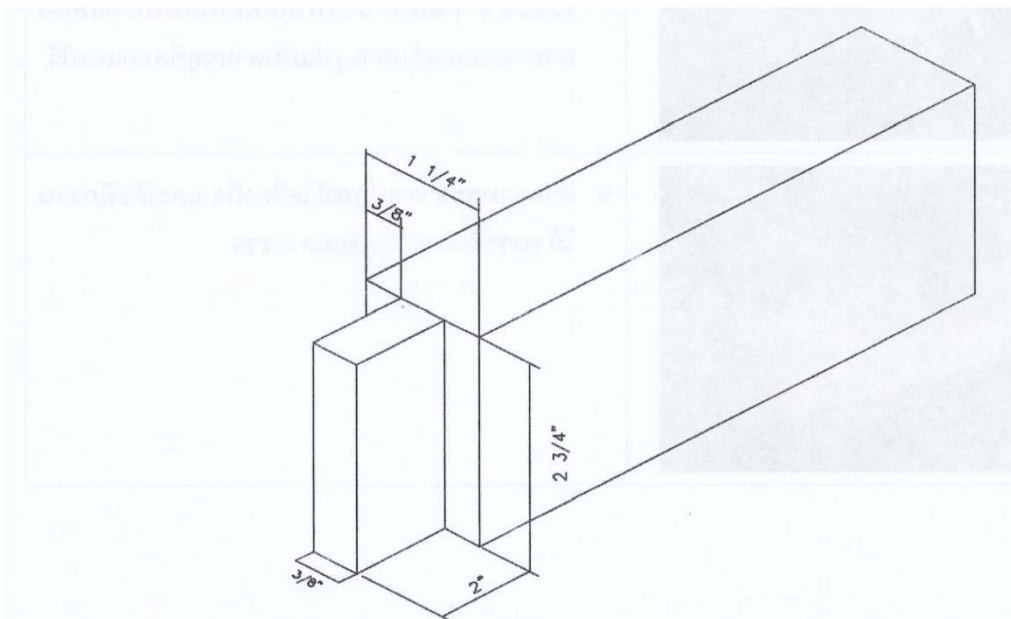

คำสั่งย่อย

ที่มาภาพประกอบ : วรรคักดี ทวระสถีก ,พื้นฐานงานไม้ เมษายน 2562

- 1 ปฏิบัติเสร็จถึงขั้นตอนที่ 1 รอให้ตรวจ
- 2 ปฏิบัติเสร็จถึงขั้นตอนที่ 7 รอให้ตรวจ

ลำดับขั้นตอนในการปฏิบัติงาน

- 1 เตรียมวัสดุ เครื่องมือและอุปกรณ์ วัดระยะและร่างแบบ บนชิ้นงานตามที่กำหนด
- 2 นำชิ้นงานไม้ที่วัดระยะ ชีตขนานแนวเส้นตัดเรียบร้อยแล้ว ยึดกับปากกาหัวโต๊ะให้แน่น
- 3 ทำการเลื่อยรอก ตามแนวเส้นด้านนอกของรอยเส้นดินสอ เลื่อยจนถึงเหนือรอยเส้นป่าเตี้ยทั้งสองข้าง
- 4 ปรับตั้งใบเลื่อยให้ฟันเลื่อยกินในตำแหน่งที่ถูกต้อง วางฟันเลื่อยชิดริมขอบแนวเส้นด้านนอกของเตี้ยทั้งสองข้าง
- 5 นำชิ้นงานไม้ที่เลื่อยทำตัวเตี้ยวางบนไม้รองตัด และยึดจับไม้ให้แน่น
- 6 ปรับตั้งใบเลื่อยให้ฟันเลื่อยรอก วางขีดแนวเส้นด้านนอกของป่าเตี้ย เลื่อยรอกกินไม้ให้อยู่ในแนวเส้น และให้ไม้ขาดออกจากกัน
- 7 ทำความสะอาดเครื่องมือ ตรวจสอบชิ้นงานให้เรียบร้อย

เครื่องมือและอุปกรณ์

- | | |
|------------------------------|---------------|
| 1 โต๊ะฝึกงานพร้อมปากกาจับไม้ | 4 ฉากตายเหล็ก |
| 2 ตลับเมตร | 5 ขอสกัดไม้ |
| 3 เลื่อยรอก | 6 ดินสอ |

วัสดุอุปกรณ์

ไม้เนื้ออ่อนขนาด 1 1/2" x 3" ความยาว 25 ซม.

ใบสั่งงานที่ 2.2 การใช้เลื่อยสันดา

คำสั่ง ใช้เลื่อยสันดา ซอยและตัดไม้ กับม้าหรือเก้าอี้รองตัด ตามแบบที่กำหนด (4 ชั่วโมง)

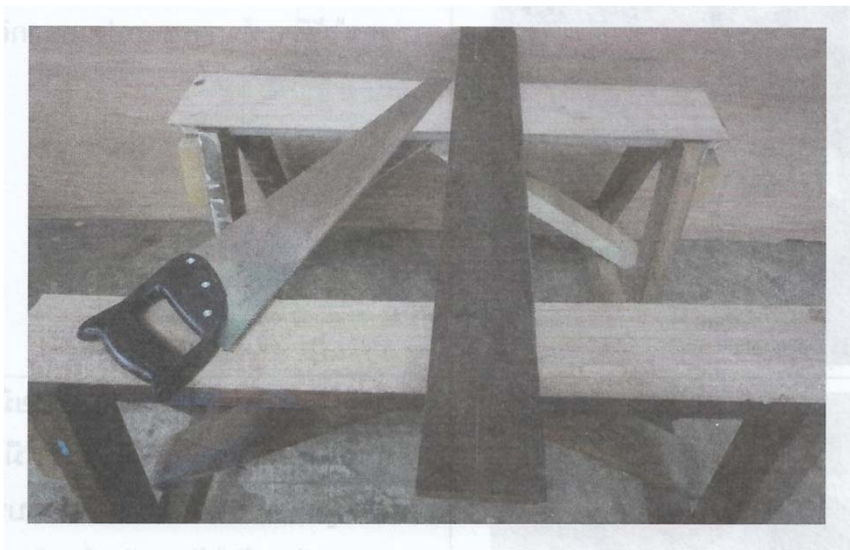

ที่มาภาพประกอบ : วรศักดิ์ หวลระลึก , พื้นฐานงานไม้ เมษายน 2562

คำสั่งย่อย

- 1 ปฏิบัติเสร็จถึงขั้นตอนที่ 1 รอให้ตรวจ
- 2 ปฏิบัติเสร็จถึงขั้นตอนที่ 7 รอให้ตรวจ
- 3 ปฏิบัติเสร็จถึงขั้นตอนที่ 8 รอให้ตรวจ

ลำดับขั้นตอนในการปฏิบัติงาน

- 1 เตรียมวัสดุ เครื่องมือและอุปกรณ์ วัดระยะและร่างแบบ บนชิ้นงานตามที่กำหนด
- 2 วางชิ้นงานบนม้าหรือเก้าอี้รองตัด ยึดจับให้แน่น โดยให้แนวซอยไม้ ปราศจากสิ่งกีดขวาง
- 3 ปรับบังคับใบเลื่อย จับเลื่อยด้วยมือที่ถนัด และใช้มือจับขอบไม้ด้านบน ใช้หัวแม่มือควบคุมใบเลื่อย ให้อยู่ตรงเส้นแนวซอย ที่ริมขอบหัวไม้ เลื่อยทำมุมประมาณ 60 องศา กับผิวหน้าไม้และซอยเลื่อยกินไม้ให้ตรงแนวเส้น
- 5 ซอยไม้ ชักใบเลื่อยยาวๆ ช้าๆ อย่างสม่ำเสมอ ออกแรงกดเพิ่มในขณะที่ดันให้เลื่อยไปข้างหน้าให้สุด
- 6 ดึงเลื่อยถอยหลัง ดันเลื่อยไปข้างหน้าสลับกันให้กินเนื้อไม้ ตรงตามแนวเส้นที่กำหนดให้ขาดออกจากกัน
- 7 ทำความสะอาดเครื่องมือ ตรวจสอบชิ้นงานให้เรียบร้อย
- 8 ใช้ตะไบสามเหลี่ยม แต่งคมพื้นเลื่อยสันดา หลังการใช้งานแล้ว ทาน้ำมันเพื่อกันสนิมก่อนเก็บ

เครื่องมือและอุปกรณ์

- | | |
|--|------------------|
| 1 ม้ารองตัดหรือเก้าอี้หรือโต๊ะฝึกงานพร้อมปากกาจับไม้ | 5 ขอสีดไม้ |
| 2 ตลับเมตร | 6 ดินสอ |
| 3 เลื่อยสันดา | 7 ตะไบสามเหลี่ยม |
| 4 ฉากตายเหล็ก | |

วัสดุอุปกรณ์

1. ไม้เนื้ออ่อนขนาด 1 1/2" x 3" ความยาว 50 ซม. 3. ผ้าเช็ดน้ำมัน
2. น้ำมันเครื่อง

ใบสั่งงานที่ 3.1 การลับใบกบ

คำสั่ง ลับใบกบคนละ 1 ใบ ให้คมพร้อมปฏิบัติงาน และฝนหินลับ คนละ 1 ก้อน ให้เรียบทั้ง 2 ด้าน (4 ชั่วโมง)



คำสั่งย่อย

- 1 ปฏิบัติเสร็จถึงขั้นตอนที่ 4 รอให้ตรวจ
- 2 ปฏิบัติเสร็จถึงขั้นตอนที่ 7 รอให้ตรวจ
- 3 ปฏิบัติเสร็จถึงขั้นตอนที่ 9 รอให้ตรวจ

ลำดับขั้นตอนในการปฏิบัติงาน

- 1 เตรียมเครื่องมือและอุปกรณ์ ในการฝนหินลับ ตามที่กำหนด
- 2 หาและกำหนดพื้นที่ในการฝนหินลับ ไม่ให้ขัดกันจนเกินไป
- 3 ปฏิบัติการฝนหินลับ ให้ได้เรียบตามที่กำหนด
- 4 เก็บเครื่องมือ พร้อมเช็ดหินลับ พร้อมส่งตรวจคะแนน
- 5 เตรียมเครื่องมือและอุปกรณ์ ในการลับใบกบ ตามที่กำหนด
- 6 ตรวจแนวคมกบ และความเอียงลาดคมกบ ก่อนการลับใบกบ แล้วตอบรายงานแต่ละคน
- 7 ปฏิบัติลับคมใบกบ ตามใบงาน ข้อ 2.4 แล้วให้ส่งตรวจ
- 8 ปฏิบัติลับคมใบกบ ตามใบงาน ข้อ 2.5
- 9 ทำความสะอาดเครื่องมือ ตรวจสอบชิ้นงานให้เรียบร้อย

เครื่องมือและอุปกรณ์

- | | | |
|--------------|---------------------|------------------|
| 1 ตัวเรือนกบ | 4 ฝาประกบเหล็ก | 7 ฉากตาย |
| 2 ใบกบล้าง | 5 ลิ้มไม้ | 8 กระจบองใส่ น้ำ |
| 3 หูจับไม้ | 6 หินลับใบกบสองหน้า | 9 ไม้รองหินลับ |

วัสดุอุปกรณ์

1. ผ้าเช็ดความสะอาด
2. น้ำมันเช็ดวัสดุที่เป็นเหล็ก

ใบสั่งงานที่ 3.2 การประกอบกบไสไม้

คำสั่ง จงประกอบกบไสไม้ของแต่ละคน ให้ถูกต้อง พร้อมปฏิบัติงานไสกบได้ (2 ชั่วโมง)

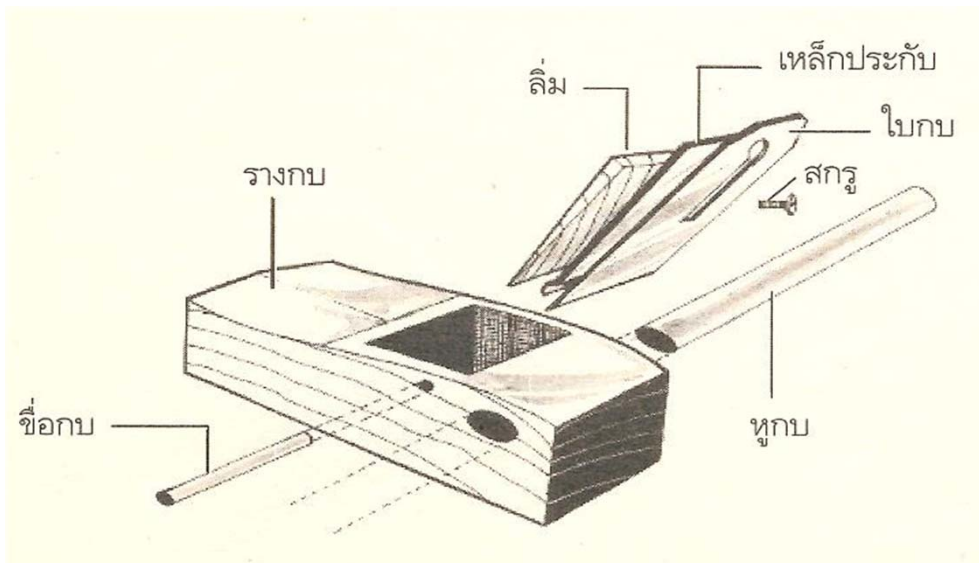

คำสั่งย่อย

ที่มาภาพประกอบ : วิลาส กมลลานนท์ ,โครงการช่างไม้ 2533

- 1 ปฏิบัติเสร็จถึงขั้นตอนที่ 2 รอให้ตรวจ
- 2 ปฏิบัติเสร็จถึงขั้นตอนที่ 3 รอให้ตรวจ
- 3 ปฏิบัติเสร็จถึงขั้นตอนที่ 4 รอให้ตรวจ
- 4 ปฏิบัติเสร็จถึงขั้นตอนที่ 8 รอให้ตรวจ

ลำดับขั้นตอนในการปฏิบัติงาน

- 1 เตรียมเครื่องมือและอุปกรณ์ กบล้างกลาง ตามที่กำหนด
- 2 ประกอบฝาประกบเหล็กกับใบกบให้ถูกต้อง
- 3 ประกอบฝาประกบเหล็กกับใบกบในข้อที่ 2 เสร็จแล้ว ประกอบเข้ากับตัวเรือนกบแล้วใส่ลิ่มไม้ ตอกลิ่มไม้ยึดแน่นพออยู่
- 4 การจับกบด้วยมือซ้าย และมือขวา ให้ถูกต้อง
- 5 ปฏิบัติการตอกการโผล่คมกบ เพื่อกินไม้ให้ถูกต้อง
- 6 ทดลองไสไม้ที่ไม้ตัวอย่าง โดยใช้มือซ้ายและขวาจับกบไสไม้ให้ถูกต้องขณะทำการไสไม้
- 7 การวางกบไสไม้บนพื้นโต๊ะฝึกงานให้ถูกต้อง
- 8 ทำความสะอาดเครื่องมือ ตรวจสอบชิ้นงานให้เรียบร้อย

เครื่องมือและอุปกรณ์

- | | | |
|--------------|----------------|---------------|
| 1 ตัวเรือนกบ | 4 ฝาประกบเหล็ก | 6 ค้อนไม้ |
| 2 ใบกบล้าง | 5 ลิ่มไม้ | 7 ไขควงปากแบน |
| 3 หูจับไม้ | 6 ฉากตาย | |

วัสดุอุปกรณ์

1. ไม้เนื้ออ่อน 1" x 2" ยาว 30 ซม.

ใบสั่งงานที่ 3.3 การไสไม้ให้ได้ฉาก

คำสั่ง จงไสไม้ให้ได้ฉาก ตามที่กำหนด (4 ชั่วโมง)



คำสั่งย่อย

- 1 ปฏิบัติเสร็จถึงขั้นตอนที่ 3 รอให้ตรวจ
- 2 ปฏิบัติเสร็จถึงขั้นตอนที่ 4 รอให้ตรวจ
- 3 ปฏิบัติเสร็จถึงขั้นตอนที่ 7 รอให้ตรวจ

ลำดับขั้นตอนในการปฏิบัติงาน

- 1 เตรียมวัสดุ เครื่องมือและอุปกรณ์ การไสไม้ให้ได้ฉาก ตามที่กำหนด
- 2 ประกอบบดไสไม้และปรับแต่งคมกบ ให้กินเนื้อไม้ได้พอดี ไม่มากจนเกินไป
- 3 ไสไม้ทางด้านความกว้าง จนหมดคลองเลื่อย แล้วใช้ฉากส่องจับความเรียบของไม้เป็น 3 ช่วง จนเรียบดี
- 4 เมื่อตรวจความเรียบของไม้ข้อ 3 แล้วจึงเริ่มไสไม้ทางด้านความหนา โดยก่อนไส ใช้ฉากตายตรวจดูความได้ฉาก แล้วขีดดินสอไว้ใสจน ได้ฉากกับด้านความกว้าง 3 ช่วง แล้วทำเครื่องหมายได้ฉากกันไว้
- 5 เริ่มไสทางด้านความหนา หรือความกว้างก่อนก็ได้ โดยทำขั้นตอนเหมือนข้อ 4 จนได้ฉาก
- 6 สูดท้ายไสไม้ด้านที่เหลือ ให้ได้ฉาก ครบทั้ง 4 ด้าน
- 7 ทำความสะอาดเครื่องมือ ตรวจสอบชิ้นงานให้เรียบร้อย

เครื่องมือและอุปกรณ์

- | | | |
|---------------|------------|---------------|
| 1 กบล้างกลาง | 4 ค้อนหงอน | 6 ไขควงปากแบน |
| 2 เลื่อยสันดา | 5 ฉากตาย | 7 ดินสอ |
| 3 โต๊ะฝึกงาน | 6 ค้อนไม้ | 8 หินลับใบกบ |

วัสดุอุปกรณ์

1. ไม้เนื้ออ่อน 1 1/2" x 3" ยาว 43 ซม.
2. ไม้ยึดจับหัวไม้ชิ้นงาน 2 x 4.5 ซม. ยาว 10 ซม.
3. ตะปู 2"

ใบสั่งงานที่ 3.4 การไสไม้ให้ได้ฉากและขนาด

คำสั่ง จงไสไม้ให้ได้ฉากและขนาด ตามที่กำหนด (5 ชั่วโมง)

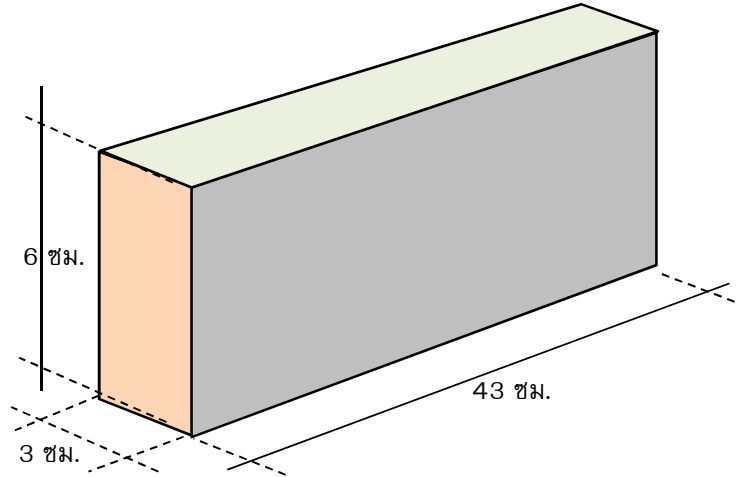

คำสั่งย่อย

- 1 ปฏิบัติเสร็จถึงขั้นตอนที่ 4 รอให้ตรวจ
- 2 ปฏิบัติเสร็จถึงขั้นตอนที่ 6 รอให้ตรวจ
- 3 ปฏิบัติเสร็จถึงขั้นตอนที่ 9 รอให้ตรวจ

ลำดับขั้นตอนในการปฏิบัติงาน

- 1 เตรียมวัสดุ เครื่องมือและอุปกรณ์ การไสไม้ให้ได้ฉากและขนาด ตามที่กำหนด
- 2 ประกอบกบไสไม้และปรับแต่งคมกบ ให้กินเนื้อไม้ได้พอดี ไม่มากจนเกินไป
- 3 ไสไม้ทางด้านความกว้าง จนหมดคลองเลื่อย แล้วใช้ฉากส่องจับความเรียบของไม้เป็น 3 ช่วง จนเรียบดี
- 4 เริ่มไสไม้ทางด้านความหนา โดยก่อนไส ใช้ฉากตายตรวจสอบความได้ฉาก แล้วขีดดินสอไว้ไสจน ได้ฉากกับด้านความกว้าง 3 ช่วง แล้วทำเครื่องหมายได้ฉากกันไว้
- 5 ตั้งขอขีดไม้ให้ได้ความหนา 3 ซม และขีดไม้ด้านความหนา ใช้คู่นำไม้ที่ได้ฉากแล้วเป็นตัวกำหนดขีด จนสุดความยาวไม้
- 6 เริ่มไสไม้ด้านความกว้างก่อน ตามแนวเส้นขอขีดที่ขีดไว้ทางด้านความหนา ไสจนใกล้เส้น 2 ซม. ตลอดแนวจึงพอ
- 7 ตั้งขอขีดไม้ให้ได้ความกว้าง 6 ซม และขีดไม้ด้านความกว้าง ใช้คู่นำไม้ที่ได้ฉากแล้วเป็นตัวกำหนดขีด จนสุดความยาวไม้
- 8 เริ่มไสไม้ด้านความหนา ตามแนวเส้นขอขีดที่ขีดไว้ทางด้านความกว้าง ไสจนใกล้เส้น 6 ซม. ตลอดแนวจึงพอ วัดฉากตลอด
- 9 ทำความสะอาดเครื่องมือ ตรวจสอบชิ้นงานให้เรียบร้อย

เครื่องมือและอุปกรณ์

- | | | | |
|---------------|------------|---------------|------------|
| 1 กบล้างกลาง | 4 ค้อนหงอน | 6 ไซควงปากแบน | 9 ขอขีดไม้ |
| 2 เลื่อยลันดา | 5 ฉากตาย | 7 ดินสอ | |
| 3 โต๊ะฝึกงาน | 6 ค้อนไม้ | 8 หินลับใบกบ | |

วัสดุอุปกรณ์

1. ไม้เนื้ออ่อน 1 1/2" x 3" ยาว 43 ซม.
2. ไม้ยึดจับหัวไม้ชิ้นงาน 2 x 4.5 ซม. ยาว 10 ซม.
3. ตะปู 2"

ใบสั่งงานที่ 4 การเจาะรูเดียวด้วยส่วเจาะไม้

คำสั่ง จงเจาะรูเดียวด้วยส่วเจาะไม้ ตามที่กำหนด (2 ชั่วโมง)

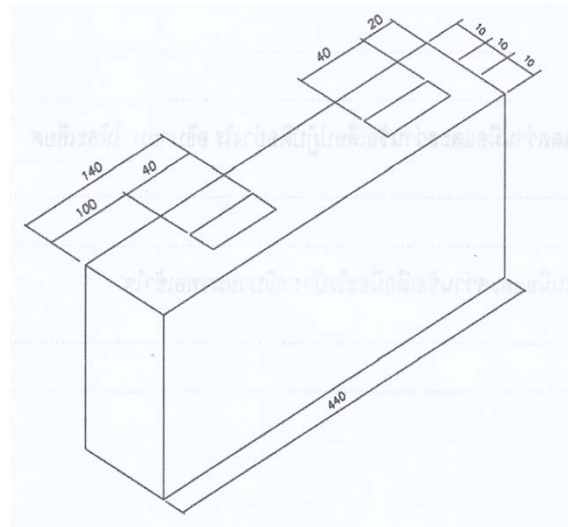

คำสั่งย่อย

- 1 ปฏิบัติเสร็จถึงขั้นตอนที่ 2 รอให้ตรวจ
- 2 ปฏิบัติเสร็จถึงขั้นตอนที่ 6 รอให้ตรวจ

ลำดับขั้นตอนในการปฏิบัติงาน

- 1 เตรียมวัสดุ เครื่องมือและอุปกรณ์ การใส่ไม้ให้ได้ฉากและขนาด ตามที่กำหนด
- 2 วัดและร่างแบบ ชีตเส้นคามที่แบบกำหนด ใช้ขอขีดไม้ ชีตตัดกับแนวเส้นฉาก จนเกิดร่องรูเดียว
- 3 ปฏิบัติการเจาะร่องรูเดียว ด้วยส่ว ให้ได้รูเดียวตามแบบที่กำหนด
- 4 ตกแต่งรูเดียวให้เป็นช่องสี่เหลี่ยม ให้ได้ตั้งและฉาก ความลึกของรูเดียวลึกได้ตามที่กำหนด
- 5 เจาะรูเดียว ได้จำนวนรูตามที่กำหนด
- 6 ทำความสะอาดเครื่องมือ ตรวจสอบชิ้นงานให้เรียบร้อย

เครื่องมือและอุปกรณ์

- | | | |
|---------------------------|-----------|------------|
| 1 โต๊ะฝึกงานพร้อมปากกาจับ | 4 ส่วเจาะ | 7 ตลับเมตร |
| 2 ส่วปากบาง | 5 ฉากต่าย | 8 ขอขีดไม้ |
| 3 F-Clamp | 6 ค้อนไม้ | 9 ดินสอ |

วัสดุอุปกรณ์

1. ไม้เนื้ออ่อนขนาด 1 1/2" x 3" ความยาว 30 ซม. จำนวน 1 ท่อน

10 หินลับเครื่องมือ

ใบสั่งงานที่ 5 การใช้ค้อนหงอน

คำสั่ง จงตอกตะปู เพื่อยึดแน่นชิ้นงานไม้ ด้วยค้อนหงอน ตามที่กำหนด (2 ชั่วโมง)



คำสั่งย่อย

ที่มาภาพประกอบ : วรรค์ดี หวลระลึก ,พื้นฐานงานไม้ เมษายน 2562

- 1 ปฏิบัติเสร็จถึงขั้นตอนที่ 2 รอให้ตรวจ
- 2 ปฏิบัติเสร็จถึงขั้นตอนที่ 6 รอให้ตรวจ

ลำดับขั้นตอนในการปฏิบัติงาน

- 1 เตรียมวัสดุ เครื่องมือและอุปกรณ์ การตอกตะปูยึดชิ้นงานไม้ ด้วยค้อนหงอน ตามที่กำหนด
- 2 ตอกตะปูด้วยค้อนหงอน ตะปู 3" จำนวน 2 ท่อน 1. ตอกตั้งฉากพื้น 2. ตอกตั้งฉากกับผนัง พร้อมการแก้ไขและถอนตะปู
- 3 ตอกยึดชิ้นงานไม้ 2 ท่อน ด้วยตะปู และจับฉากชิ้นงานไม้
- 4 การใช้ทักษะค้อนหงอน ในการรื้อถอนงานไม้
- 5 ทำความสะอาดเครื่องมือ ตรวจสอบชิ้นงานให้เรียบร้อย

เครื่องมือและอุปกรณ์

- | | |
|------------------------------|------------|
| 1 โต๊ะฝึกงานพร้อมปากกาจับไม้ | 4 ตลับเมตร |
| 2 ค้อนหงอน | 5 ดินสอ |
| 3 ฉากตายเหล็ก | |

วัสดุอุปกรณ์

1. ไม้เนื้ออ่อนขนาด 1" x 2" ความยาว 20 ซม. จำนวน 1 ท่อน
2. ไม้เนื้ออ่อนขนาด 1" x 2" ความยาว 40 ซม. จำนวน 1 ท่อน
3. ตะปู 1 1/2"

ใบสั่งงานที่ 6.1 การเข้าบากไม้แบบปากชนสี่เหลี่ยม

คำสั่ง จงเข้าบากไม้ แบบปากชนสี่เหลี่ยม ตามที่กำหนด (3 ชั่วโมง)

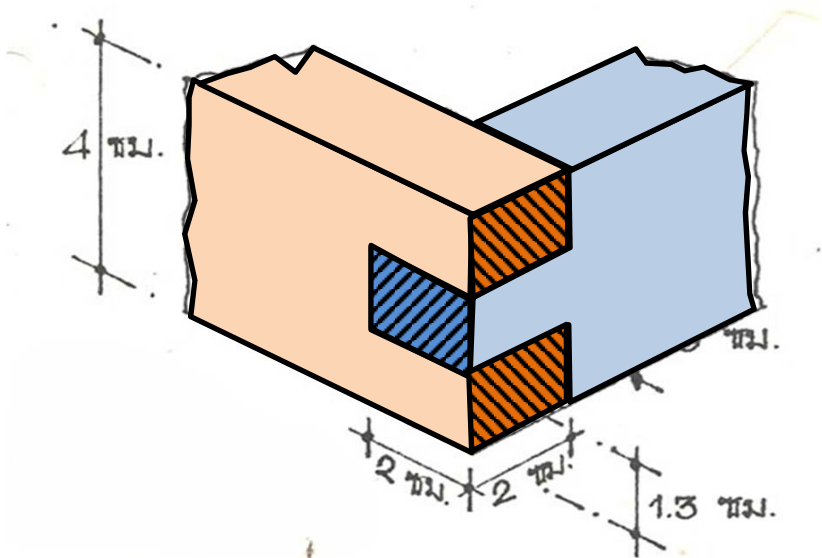

คำสั่งย่อย

- 1 ปฏิบัติเสร็จถึงขั้นตอนที่ 2 รอให้ตรวจ
- 2 ปฏิบัติเสร็จถึงขั้นตอนที่ 9 รอให้ตรวจ

ลำดับขั้นตอนในการปฏิบัติงาน

- 1 เตรียมวัสดุ เครื่องมือและอุปกรณ์ การเข้าบากไม้แบบปากชนสี่เหลี่ยม ตามแบบที่กำหนด
- 2 ใสไม้ให้ได้ฉากและขนาด 2 x 4 ซม.
- 3 ตัดไม้แบ่งเป็น 2 ท่อนๆละ 20 ซม. ด้วยเลื่อยรอก
- 4 วัดป่าโดยรอบไม้ทั้ง 2 ท่อน ตามขนาดที่กำหนด
- 5 ตั้งขอสัดไม้ขนาด 1.3 ซม. แล้วขีดขนานความยาวไม้ ต่อมาหน้าตัดไม้ ให้ตัดกับเส้นฉากที่ขีดรอบไว้
- 6 ทำเครื่องหมายกากบาท ในส่วนที่จะต้องตัดเอาไม้ออก ตามแบบที่กำหนด
- 7 ใช้เลื่อยรอก และสิ่วเจาะไม้ เอาไม้ส่วนที่ไม่ต้องการออก
- 8 ประกอบสรวมชิ้นงานไม้รอยบากเข้าด้วยกัน พร้อมทำการปรับแต่งเพื่อให้สรวมชิ้นงานบากไม้ให้เข้ากันได้พอดี ไม่คับหรือหลวมเกินไป
- 9 ทำความสะอาดเครื่องมือ ตรวจสอบชิ้นงานให้เรียบร้อย

เครื่องมือและอุปกรณ์

- | | | |
|---------------------------|-----------|--------------|
| 1 โต๊ะฝึกงานพร้อมปากกาจับ | 4 ฉากตาย | 7 ตลับเมตร |
| 2 เลื่อยรอก | 5 ดินสอ | 8 สิ่วปากบาง |
| 3 ขอสัดไม้ | 6 ค้อนไม้ | 9 ตะไบแบน |

วัสดุอุปกรณ์

1. ไม้เนื้ออ่อนขนาด 2 x 4 ความยาว 40 ซม. จำนวน 2 ท่อน

ใบสั่งงานที่ 6.2 การเข้าบากไม้แบบบากชน 45 องศา

คำสั่ง จงเข้าบากไม้แบบบากชน 45 องศา ตามที่กำหนด (3 ชั่วโมง)

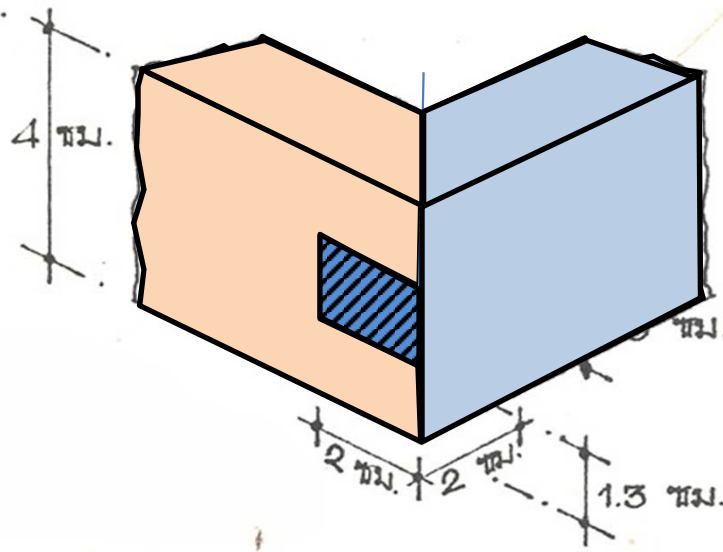

คำสั่งย่อย

- 1 ปฏิบัติเสร็จถึงขั้นตอนที่ 2 รอให้ตรวจ
- 2 ปฏิบัติเสร็จถึงขั้นตอนที่ 9 รอให้ตรวจ

ลำดับขั้นตอนในการปฏิบัติงาน

- 1 เตรียมวัสดุ เครื่องมือและอุปกรณ์ การเข้าบากไม้แบบบากชน 45 องศา ตามแบบที่กำหนด
- 2 ใส้ไม้ให้ได้ฉากและขนาด 2 x 4 ซม.
- 3 ตัดไม้แบ่งเป็น 2 ท่อนๆละ 20 ซม. ด้วยเลื่อยรอก
- 4 วัดป่าโดยรอบไม้ทั้ง 2 ท่อน ตามขนาดที่กำหนด
- 5 ตั้งขอสี้ดไม้ขนาด 1.3 ซม. แล้วขีดขนานความยาวไม้ ต่อมาหน้าตัดไม้ ให้ตัดกับเส้นฉากที่ขีดรอบไว้
- 6 ทำเครื่องหมายกากบาท ในส่วนที่จะต้องตัดเอาไม้ออก ตามแบบที่กำหนด
- 7 ใช้เลื่อยรอก และสิ่วเจาะไม้ เอาไม้ส่วนที่ไม่ต้องการออก
- 8 ประกอบสรวมชิ้นงานไม้รอยบากเข้าด้วยกัน พร้อมทั้งทำการปรับแต่งเพื่อให้สรวมชิ้นงานบากไม้ให้เข้ากันได้พอดี ไม่คับหรือหลวมเกินไป
- 9 ทำความสะอาดเครื่องมือ ตรวจสอบชิ้นงานให้เรียบร้อย

เครื่องมือและอุปกรณ์

- | | | |
|---------------------------|-----------|--------------|
| 1 โต๊ะฝึกงานพร้อมปากกาจับ | 4 ฉากตาย | 7 ตลับเมตร |
| 2 เลื่อยรอก | 5 ดินสอ | 8 สิ่วปากบาง |
| 3 ขอสี้ดไม้ | 6 ค้อนไม้ | 9 ตะไบแบน |

วัสดุอุปกรณ์

1. ไม้เนื้ออ่อนขนาด 2 x 4 ความยาว 40 ซม. จำนวน 2 ท่อน

ใบสั่งงานที่ 6.3 การเข้าเดือยไม้

คำสั่ง จงเข้าเดือยไม้ ตามที่กำหนด (5 ชั่วโมง)

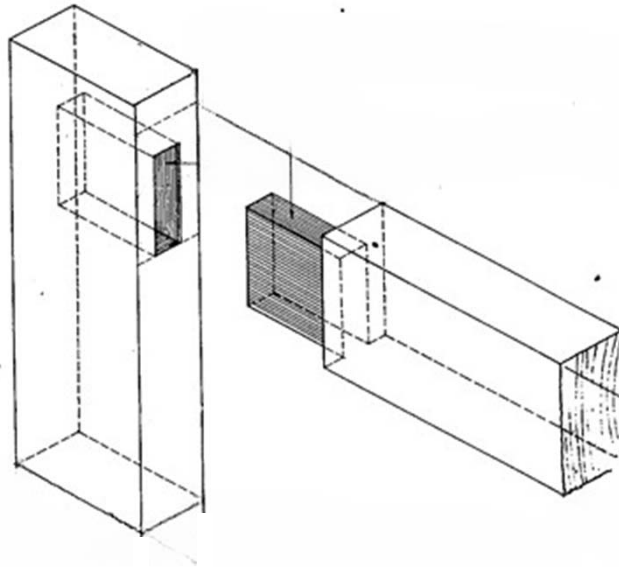

คำสั่งย่อย

- 1 ปฏิบัติเสร็จถึงขั้นตอนที่ 4 รอให้ตรวจ
- 2 ปฏิบัติเสร็จถึงขั้นตอนที่ 8 รอให้ตรวจ

ลำดับขั้นตอนในการปฏิบัติงาน

- 1 เตรียมวัสดุ เครื่องมือและอุปกรณ์ การเข้าเดือยไม้ ตามแบบที่กำหนด
- 2 ใสไม้ให้ได้ฉากและขนาด 3 x 6 ซม.
- 3 ตัดไม้แบ่งเป็น 2 ท่อนๆละ 20 ซม. ด้วยเลื่อยสันดาและเลื่อยรอก
- 4 แบ่งเป็นเดือยตัวผู้ และเดือยตัวเมีย วัดและร่างแบบตามที่กำหนด ด้วยฉากและขอขีดไม้
- 5 เดือยตัวผู้ใช้เลื่อยรอกบากไม้ตามแบบที่กำหนด พร้อมตกแต่งให้ได้เหลี่ยมที่คม
- 6 เดือยตัวเมียใช้สิ่วเจาะไม้ตามแบบที่กำหนด พร้อมตกแต่งให้ได้เหลี่ยม ดังรูเดือยและความลึก ตามที่กำหนด
- 7 ประกอบสรวม เดือยตัวผู้ และตัวเมีย ให้เข้ากันได้พอดี ไม่คับหรือหลวมจนเกินไป
- 8 ทำความสะอาดเครื่องมือ ตรวจสอบชิ้นงานให้เรียบร้อย

เครื่องมือและอุปกรณ์

- | | | |
|---------------------------|-----------|--------------|
| 1 โต๊ะฝึกงานพร้อมปากกาจับ | 4 ฉากตาย | 7 ตลับเมตร |
| 2 เลื่อยรอก | 5 ดินสอ | 8 สิ่วปากบาง |
| 3 ขอขีดไม้ | 6 ค้อนไม้ | 9 ตะไบแบน |

วัสดุอุปกรณ์

1. ไม้เนื้ออ่อนขนาด 1 1/2" x 3" ความยาว 40 ซม. จำนวน 1 ท่อน

ใบสั่งงานที่ 6.3 การทำเก้าอี้นั่งเรียน

คำสั่ง จงทำชิ้นงานไม้ เก้าอี้นั่งเรียน ตามที่กำหนด (24 ชั่วโมง)

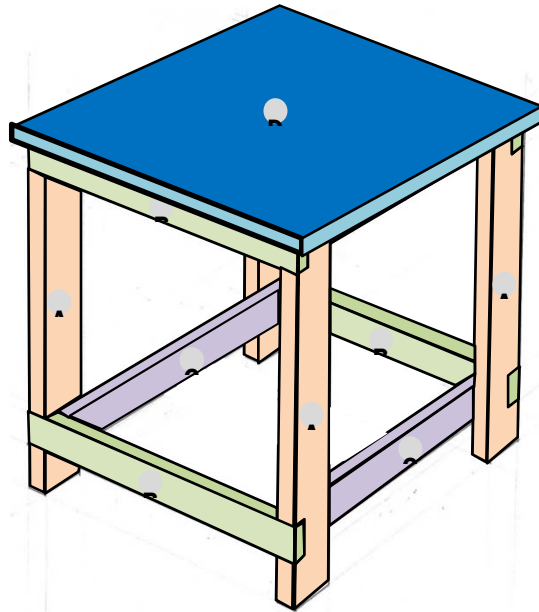

คำสั่งย่อย

- 1 ปฏิบัติเสร็จถึงขั้นตอนที่ 5 รอให้ตรวจ
- 2 ปฏิบัติเสร็จถึงขั้นตอนที่ 8 รอให้ตรวจ
- 3 ปฏิบัติเสร็จถึงขั้นตอนที่ 10 รอให้ตรวจ
- 4 ปฏิบัติเสร็จถึงขั้นตอนที่ 12 รอให้ตรวจ
- 5 ปฏิบัติเสร็จถึงขั้นตอนที่ 16 รอให้ตรวจ

ลำดับขั้นตอนในการปฏิบัติงาน

- 1 เตรียมวัสดุ เครื่องมือและอุปกรณ์ ชิ้นงานไม้ เก้าอี้นั่งเรียน ตามแบบที่กำหนด
- 2 ตัดไม้ตามชิ้นส่วนเก้าอี้นั่งเรียน ตามแบบ ให้ครบจำนวน
- 3 ใส้ไม้ชิ้นส่วนต่างๆ ให้ได้ฉากและขนาด 3 x 6 ซม. ขาเก้าอี้ จำนวน 4 ท่อน
- 4 ใส้ไม้ชิ้นส่วนต่างๆ ให้ได้ฉากและขนาด 2 x 6 ซม. พนักบน-ล่าง จำนวน 8 ท่อน
- 5 ตัดไม้อัดปาร์ติเกิล ขนาด 30 x 30 ซม. จำนวน 1 แผ่น
- 6 วัดและร่างแบบ บากไม้ขาเก้าอี้ ให้ได้ระยะตามแบบกำหนด จำนวน 4 ท่อน
- 7 บากไม้ขาเก้าอี้ ให้ได้ระยะตามแบบกำหนด จำนวน 4 ท่อน
- 8 ทำฉากไม้ที่โต๊ะฝึกงาน เพื่อประกอบส่วนขาที่บากเข้ากับพนักบนและพนักล่าง ให้ได้ฉากและขนาด พร้อมยึดให้แน่น
- 9 วัดระยะยึดสกรูเกลียวปล่อย นำร่องโดยสว่านไฟฟ้า บานหัวรูสกรูเกลียว แล้วยึดขึ้นด้วยสว่านไฟฟ้า หัวแฉกชั้นสกรู พร้อมทั้งจับฉากอยู่ตลอดเวลา ที่ร่องบากให้ทากาวลาเท็กซ์เพื่อช่วยยึดไม้อีกชิ้นหนึ่งด้วย
- 10 ยึดชุดขาเก้าอี้ ตามส่วนประกอบชิ้นงาน ลำดับที่ 8 เสร็จแล้ว
- 11 ประกอบยึดพนักบน-ล่าง ที่เหลือ ประกอบให้เป็นเก้าอี้ นั่ง ตามแบบกำหนด โดยจับฉากอยู่ตลอดเวลา
- 12 วัดระยะยึดสกรูเกลียวปล่อย นำร่องโดยสว่านไฟฟ้า บานหัวรูสกรูเกลียว แล้วยึดขึ้นด้วยสว่านไฟฟ้า หัวแฉกชั้นสกรู พร้อมทั้งจับฉากอยู่ตลอดเวลา ที่รอยทาบไม้ให้ทากาวลาเท็กซ์เพื่อช่วยยึดไม้อีกชิ้นหนึ่งด้วย
- 13 วัดแบ่งครึ่ง แผ่นพื้นไม้ทุกด้าน แล้วขีดเส้นมาให้ตัดกัน ทั้ง 2 ด้าน ที่โครงเก้าอี้ก็ทำเหมือนกัน แล้วขีดฉากไว้ จากนั้น

- วัดทาบโครงเก้าอี้กับแผ่นพื้นไม้ให้เส้นกากบาท วัดตัดทาบกัน แล้วเขียนเส้น ให้ทราบตำแหน่งกัน
- 14 เมื่อเส้นทาบกันแล้ว ใช้ปากกา F-Clamp จับยึดโครงเก้าอี้เข้ากับพื้นไม้ให้แน่น ตรวจสอบระยะห่างขอบให้ขนานกันโดยรอบ
 - 15 วัดระยะตะปูเกลียวที่จะยึด ให้ตรงกับขาเก้าอี้ ใช้สว่านไฟฟ้านำร่องสกรูเกลียวที่จะยึด สว่านไฟฟ้าบานหัวรูสกรู แล้วใช้สว่านไฟฟ้าหัวแฉกขันสกรูเกลียว เข้ายึดพื้นเก้าอี้กับโครงขาให้แน่น
 - 16 ทำความสะอาดเครื่องมือ ตรวจสอบชิ้นงานให้เรียบร้อย

เครื่องมือและอุปกรณ์

- | | | |
|--------------|---------------|----------------|
| 1 โต๊ะฝึกงาน | 6 ค้อนไม้ | 11 ปลั๊กไฟฟ้า |
| 2 เลื่อยรอก | 7 ตลับเมตร | 12 แม่แรง |
| 3 ขอสีดไม้ | 8 สี่ปากบาง | 13 F-Clamp |
| 4 ฉากตาย | 9 ตะไบแบน | 14 กาวลาเท็กซ์ |
| 5 ดินสอ | 10 สว่านไฟฟ้า | |

วัสดุอุปกรณ์

1. ไม้เนื้ออ่อนขนาด 1 1/2" x 3" ความยาว 3.00 ซม. จำนวน 1 ท่อน
2. ตะปูเกลียว 2" และ 1 1/2"
3. ไม้อัดปาร์ติเกิล 30 x 30 ซม. จำนวน 1 แผ่น