

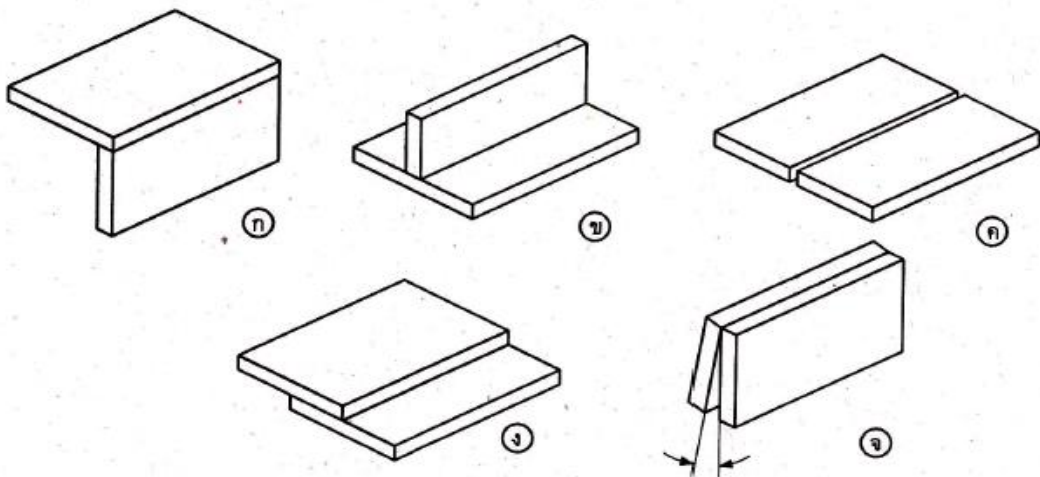

คำชี้แจง จงนำตัวอักษรจากภาพใส่งานข้อที่เห็นว่าถูกต้อง

- 1. ต่อตัวที (T-joint)
- 2. ต่อขอบ (Edge-joint)
- 3. ต่อเกย (Lap-joint)
- 4. ต่อมุม (Corner-joint)
- 5. ต่อชน (Butt-joint)



- 6. ต่อชนทำขนานนอน (Horizontal Butt joint)
- 7. ต่อเกยทำราบ (Flat Lap joint)
- 8. ต่อชนทำราบ (Flat Butt joint)
- 9. ต่อขอบทำตั้ง (Vertical Edge joint)
- 10. ต่อมุมทำเหนือศีรษะ (Overhead Corner joint)
- 11. ต่อชนทำตั้ง (Vertical Butt joint)
- 12. ต่อตัวทีทำตั้ง (Vertical T-joint)
- 13. ต่อชนทำเหนือศีรษะ (Overhead Butt joint)
- 14. ต่อขอบทำราบ (Flat Lap joint)
- 15. ต่อเกยทำขนานนอน (Horizontal Butt joint)



แบบทดสอบ

หน้าที่ 33

ชื่อวิชา งานเชื่อมและโลหะแผ่นเบื้องต้น รหัสวิชา 2100 - 1005

สัปดาห์ที่ 2

เรื่อง หน่วยที่ 2 ตำแหน่งงานเชื่อม และลักษณะการต่อขึ้นงาน

เวลา 4 ชั่วโมง

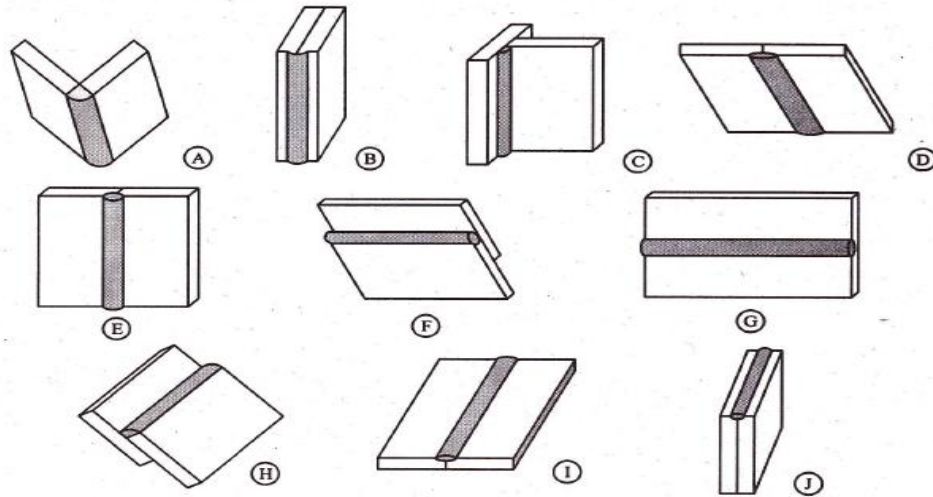

- ___ 16. ต่อชนบาศเฉียงด้านเดียว (Bevel-groove, Butt joint)
- ___ 17. ต่อขอบบาศตัววีปากผาย (Flare-V-groove, Edge joint)
- ___ 18. ต่อมุมบาศตัววีปากผาย (Flare-V-groove, Corner joint)
- ___ 19. ต่อชนบาศตัววี (V-groove, Butt joint)
- ___ 20. ต่อขอบไม้บากงาน (Square-groove, Edge joint)
- ___ 21. ต่อมุมบาศตัวยู (U-groove Corner joint)
- ___ 22. ต่อชนบาศตัวยู (U-groove Butt joint)
- ___ 23. ต่อขอบบาศเฉียง (Bevel-groove, Edge joint)

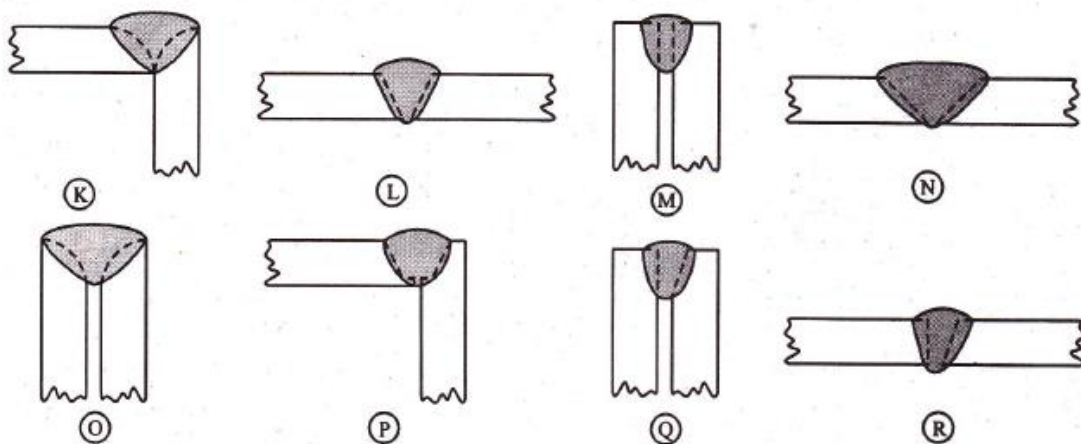



คำชี้แจง จงนำตัวอักษรจากภาพใตลงหน้าข้อที่เห็นว่าถูกต้อง

- ข 1. ต่อตัวที (T-joint)
- จ 2. ต่อขอบ (Edge-joint)
- ง 3. ต่อเกย (Lap-joint)
- ก 4. ต่อมุม (Corner-joint)
- ค 5. ต่อชน (Butt-joint)

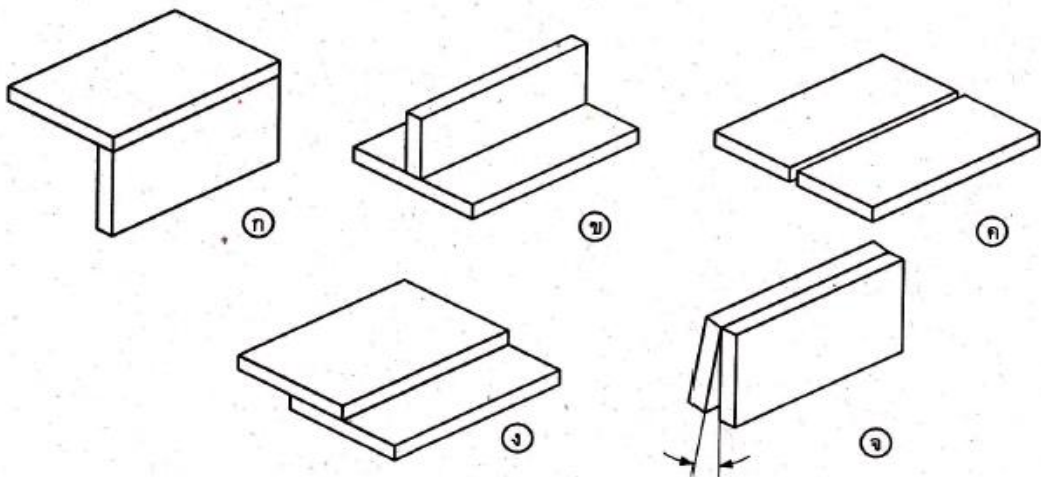

- G 6. ต่อชนทำขนานนอน (Horizontal Butt joint)
- H 7. ต่อเกยทำราบ (Flat Lap joint)
- I 8. ต่อชนทำราบ (Flat Butt joint)
- B 9. ต่อขอบทำตั้ง (Vertical Edge joint)
- A 10. ต่อมุมทำเหนือศีรษะ (Overhead Corner joint)
- E 11. ต่อชนทำตั้ง (Vertical Butt joint)
- C 12. ต่อตัวทีทำตั้ง (Vertical T-joint)
- D 13. ต่อชนทำเหนือศีรษะ (Overhead Butt joint)
- J 14. ต่อขอบทำราบ (Flat Lap joint)
- F 15. ต่อเกยทำขนานนอน (Horizontal Butt joint)

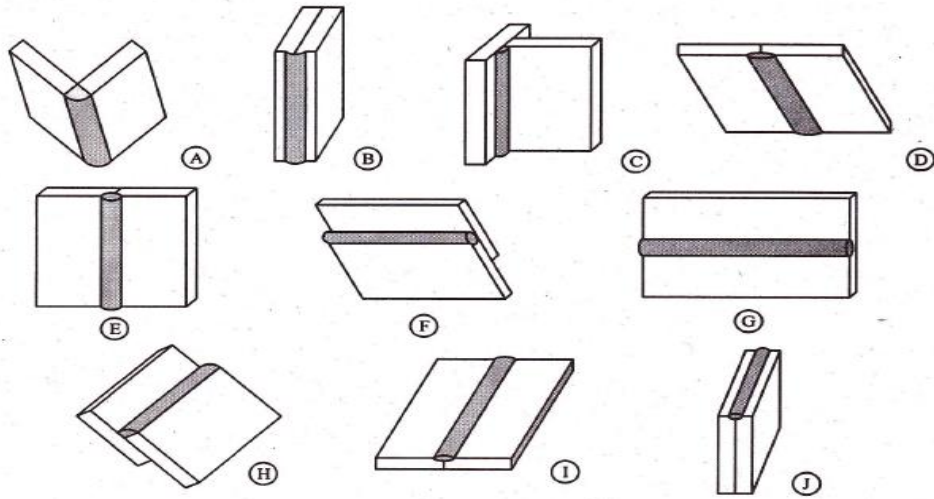

- R 16. ต่อชนบาคเฉียงด้านเดียว (Bevel-groove, Butt joint)
- O 17. ต่อขอบบาคตัววีปากผาย (Flare-V-groove, Edge joint)
- K 18. ต่อมุมบาคตัววีปากผาย (Flare-V-groove, Corner joint)
- L 19. ต่อชนบาคตัววี (V-groove, Butt joint)
- M 20. ต่อขอบไม้บาคงาน (Square-groove, Edge joint)
- P 21. ต่อมุมบาคตัวยู (U-groove Corner joint)
- N 22. ต่อชนบาคตัวยู (U-groove Butt joint)
- Q 23. ต่อขอบบาคเฉียง (Bevel-groove, Edge joint)

