

ใบงานที่ 9 วงจรควบคุมมอเตอร์ดีซี

ชื่อ.....ชั้น/ช่าง.....วันที่.....

ผู้ตรวจ.....วันที่.....คะแนน.....

จุดประสงค์การเรียนรู้

1. เข้าใจเกี่ยวกับหลักการทำงานของวงจรควบคุมมอเตอร์ดีซี ในวงจรอิเล็กทรอนิกส์กำลัง
2. สามารถวัด ทดสอบและประยุกต์ใช้ วงจรควบคุมมอเตอร์ดีซี ในวงจรอิเล็กทรอนิกส์กำลังวงจรอิเล็กทรอนิกส์กำลังในงานระบบบาง
3. มีเจตคติและกิจนิสัยที่ดีต่อการศึกษาเรียนรู้/การปฏิบัติงานด้วยความประณีต รอบคอบและปลอดภัย

เครื่องมือ/วัสดุอุปกรณ์ในการปฏิบัติงาน

.....

.....

.....

.....

.....

.....

.....

การควบคุมความเร็วมอเตอร์

© 2007 David Cook
www.RobotRoom.com

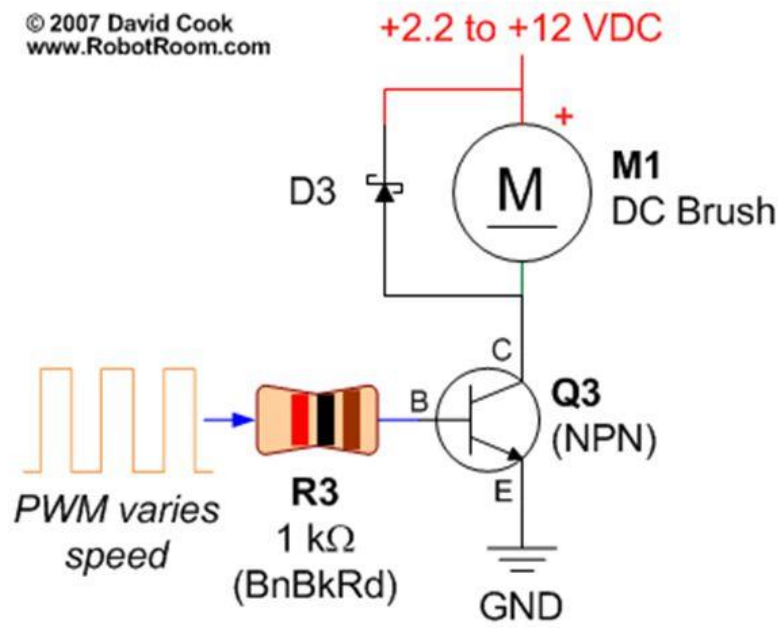

รูปที่ 1 สัญลักษณ์วงจรควบคุมมอเตอร์ดีซี

1. การออกวงจรควบคุมมอเตอร์ดีซี โดยใช้โปรแกรม OrCAD

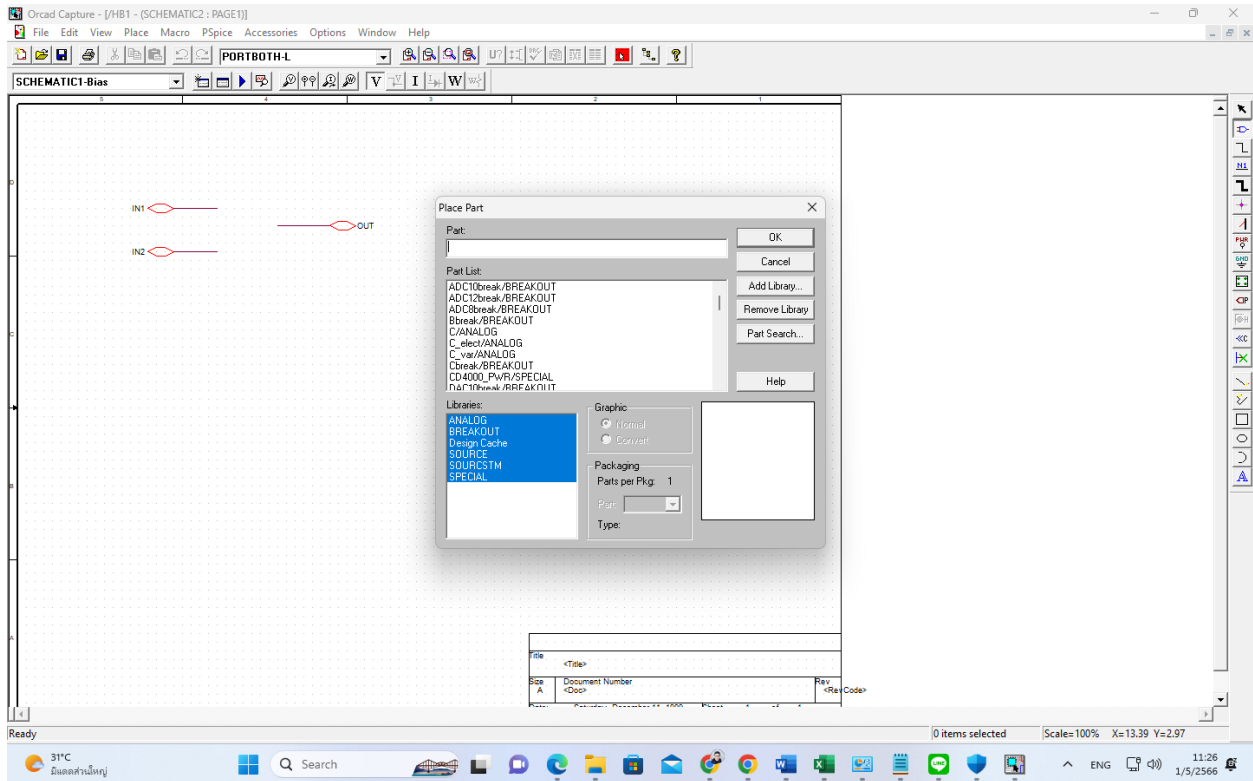

รูปที่ 2 วงจรการต่อ

2. จงบันทึกค่าแสดงวงจรควบคุมมอเตอร์ดีซี

.....

.....

.....

.....

.....

.....

.....

.....

.....

.....

.....